

Приложение 2

УТВЕРЖДЕНЫ
постановлением администрации
муниципального образования
Калининский район

от _____ № _____

ТРЕБОВАНИЯ

(графическая часть)

**к внешнему виду нестационарных торговых объектов с учетом архитектурного облика сельских поселений
расположенных на территории муниципального образования Калининский район**

**Размещения основных типов
нестационарных торговых объектов на земельных участках.**

**Таблица площадей основных типов
нестационарных торговых объектов и
земельных участков под их размещение**

Площадь нестационарного торгового объекта, кв.м	Минимальная площадь земельного участка под размещение нестационарного торгового объекта, кв.м
Киоск	
(кофейный) 2,54	18,8
(питьевая вода) 3,4	16,3
3,0	19,5
6,0	27,2
Торговый павильон	
9,0	32,5
12,0	37,7
18,0	48,5
Торговая палатка (киоск)	
3,25	23,4

Киоски

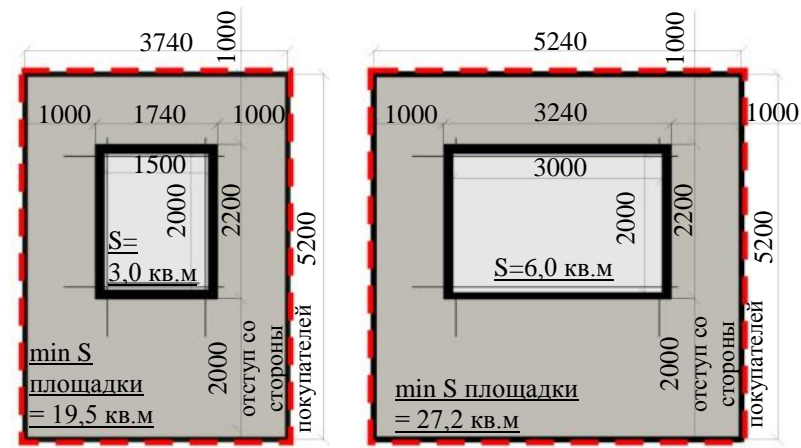

**по продаже
питьевой воды**

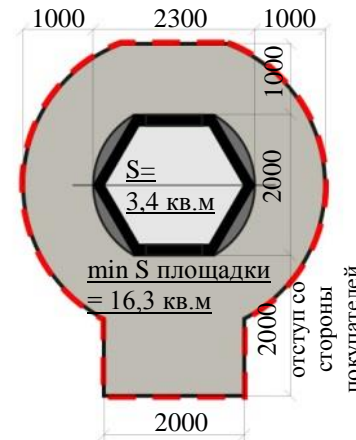

**по продаже
кофе**

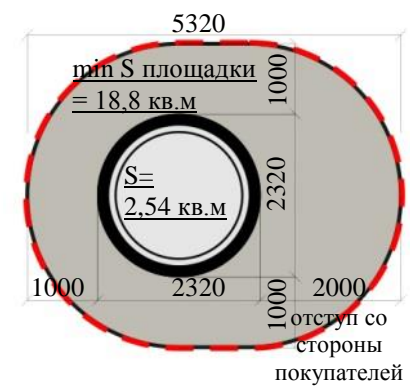

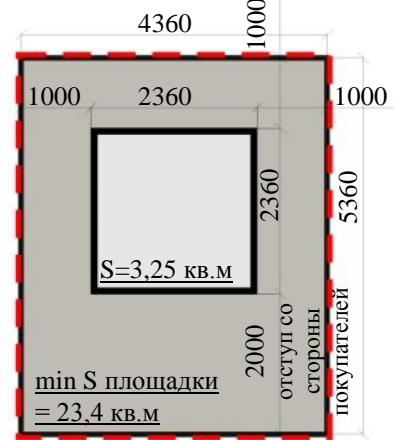

**палатка
(киоск)**

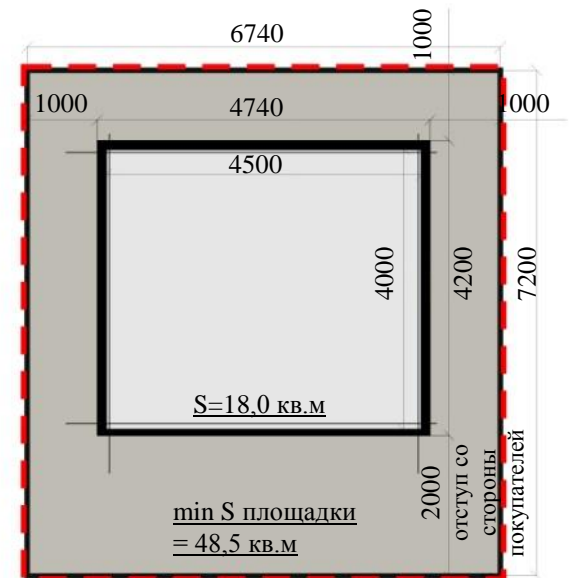
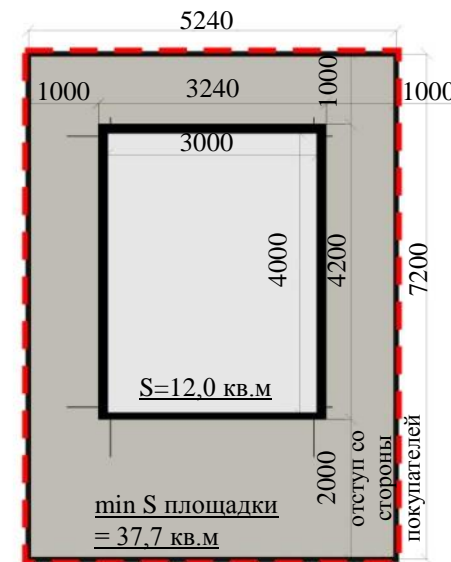
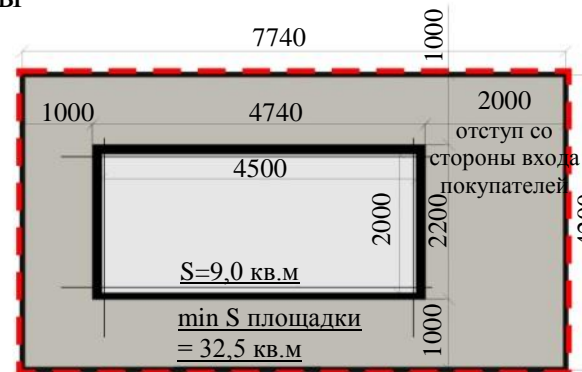

Павильоны



-  нестационарный торговый объект
-  Площадка (без углубленных фундаментов В гравийном исполнении) под размещение нестационарного торгового объекта
-  граница земельного участка под размещение площадки нестационарного торгового объекта

При устройстве площадки (без углубленных фундаментов в гравийном исполнении) под размещение нестационарного торгового объекта необходимо выдержать минимальный отступ в 1 м. от стенок объекта (до края площадки), при этом со стороны окна, и (или) входа для покупателей отступ должен составлять минимум 2 м.

Схема 1 (киоск)





Схема 2 (торговый павильон)

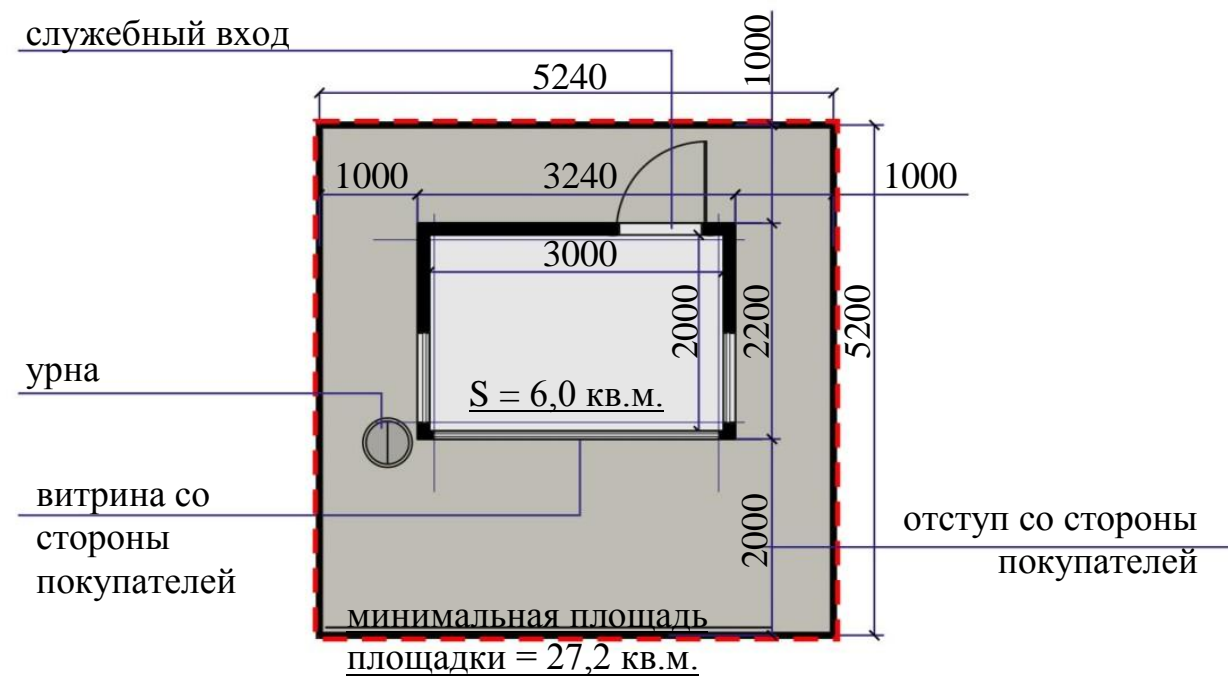
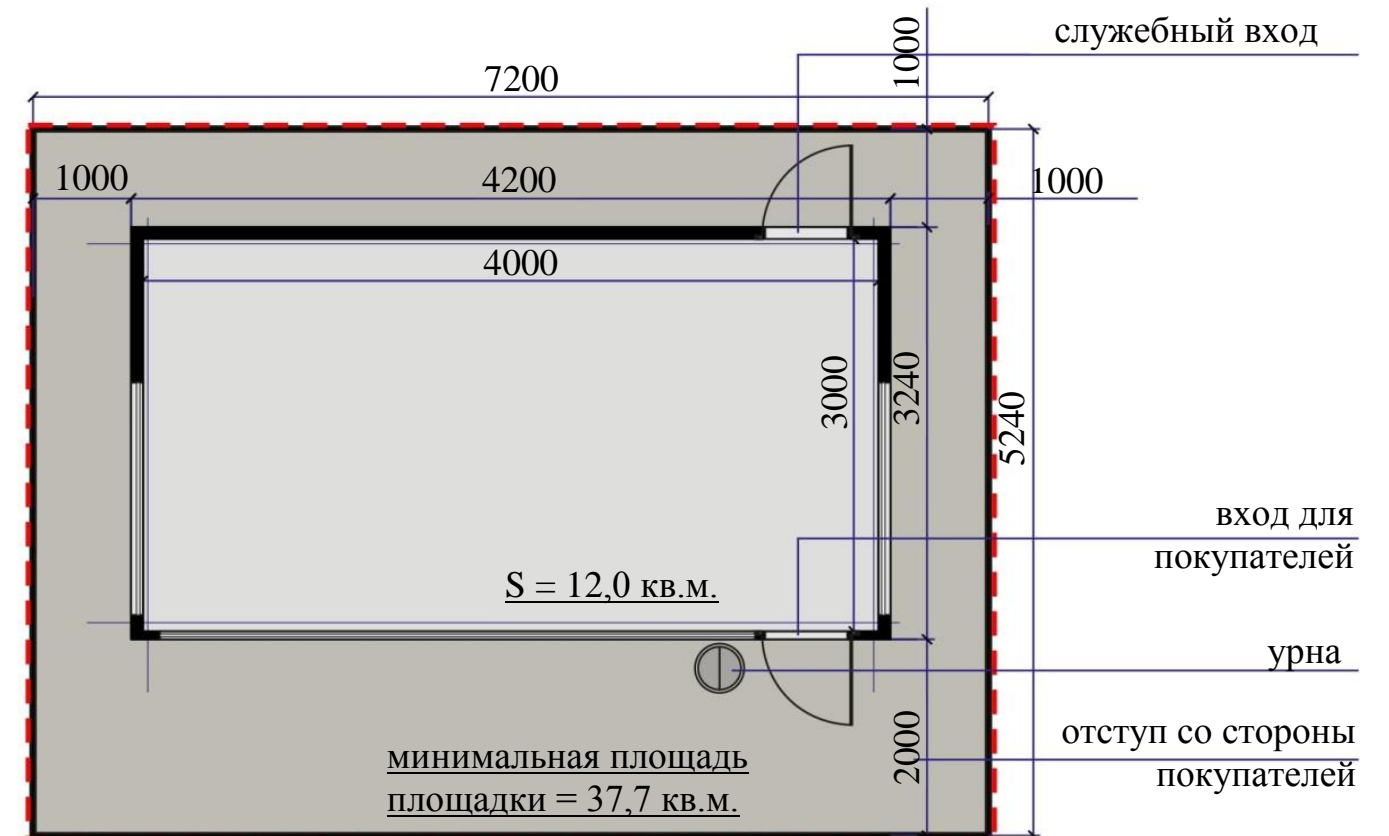

 площадка (без углубленных фундаментов в гравийном исполнении) под размещение нестационарного торгового объекта

 граница земельного участка под размещение площадки нестационарного торгового объекта

Граница земельного участка под размещение нестационарного торгового объекта может совпадать с границей площадки (без углубленных фундаментов в гравийном исполнении) под размещение нестационарного торгового объекта.

При этом площадь земельного участка не должна быть меньше площади площадки.

Площадка под размещение нестационарных торговых объектов

Примечание:

Для улучшения благоустройства территории, при организации площадок рекомендуется:

применять только сертифицированную тротуарную плитку;

поперечный уклон для стока дождевых вод к лоткам или другим водоотводящим устройствам должен быть не менее 2,5%;

в случае размещения нескольких нестационарных торговых объектов в непосредственной близости друг от друга применять единый тип мощения (рисунок) и цвет тротуарной плитки;

в местах примыкания площадки к существующему твердому покрытию пешеходных дорожек, площадок устанавливать бордюрный (бортовой) камень (допустимое возвышение площадки над отметкой существующих пешеходных дорожек, площадок – 3 см.)

Площадка без углубленных фундаментов с мощением тротуарной плитки в центральной части населенного пункта

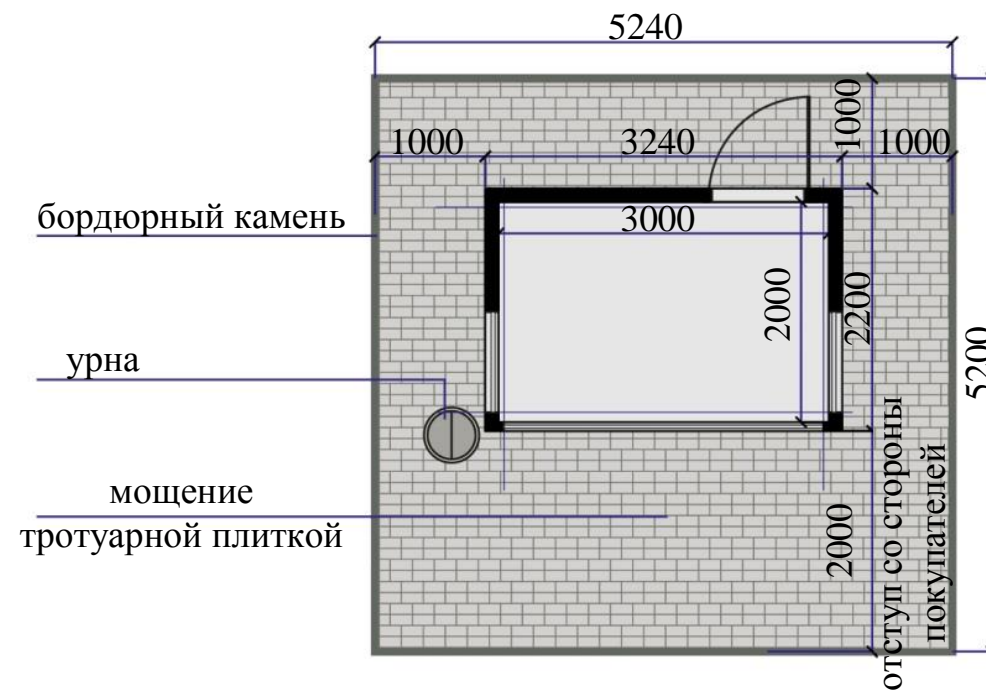

Площадка без углубленных фундаментов с укладкой гравийного покрытия на территории населенного пункта, за исключением центральной части





Таблица материалов мощения

Элементы мощения	Образец цвета	Обозначение
Тротуарная плитка: Брусчатка Размер: 199*99*80 Марка прочности: М300 Морозостойкость, циклов: 200		сертифицированная бетонная брусчатка серого цвета RAL 7023
Швы 5 мм		сертифицированная смесь серого цвета RAL 7039

Раскладка плитки

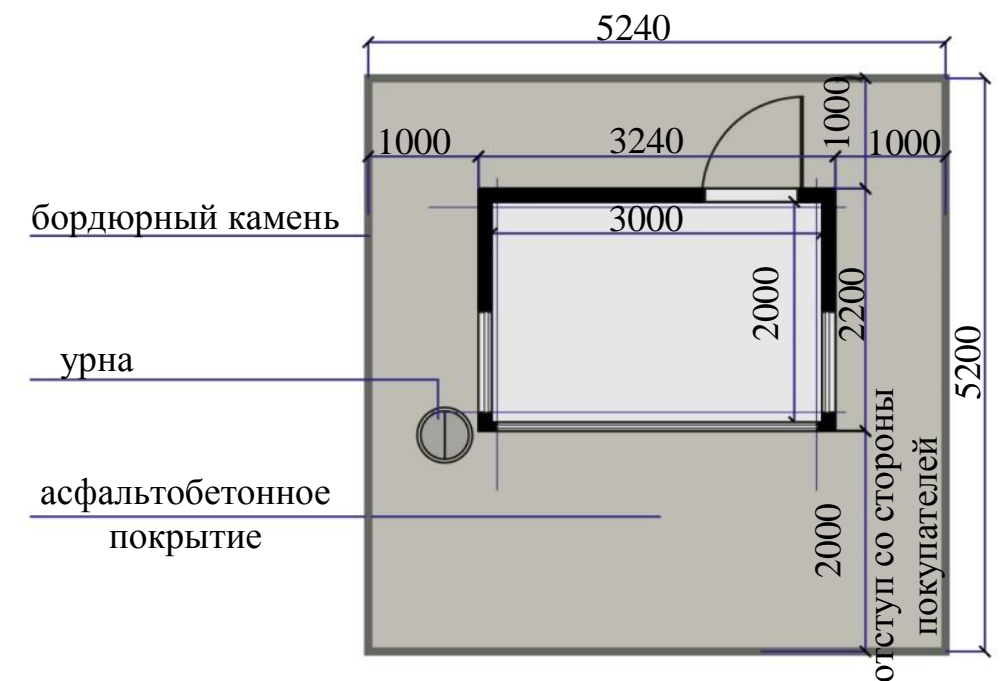
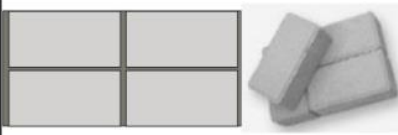

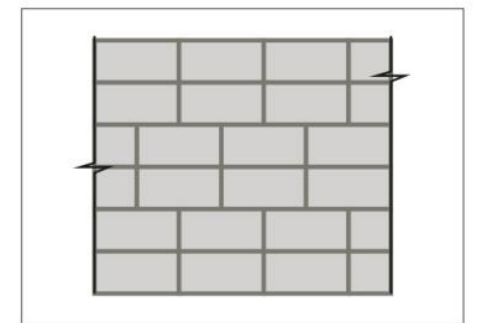
Бордюрный камень

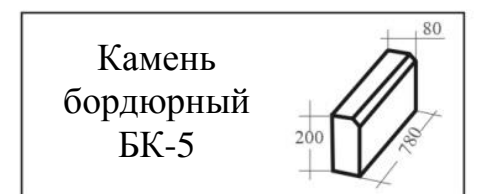

Типовое размещение рекламных и информационных конструкций на нестационарных торговых объектах.

Настенные рекламно – информационные конструкции на нестационарных торговых объектах допускается размещать только в местах, предусмотренных настоящим приложением, в виде бесфоновых конструкций из объемных символов (букв).

Допускается размещение рекламных конструкций (коммерческая, социальная реклама) на площади витрины лицевого фасада нестационарного торгового объекта.

Не допускается размещение рекламных конструкций на тележках, палатках, елочных базарах, сопутствующих элементах благоустройства (цветочных модулях, урнах, зонтах, столиках).

Размещение рекламных и информационных конструкций

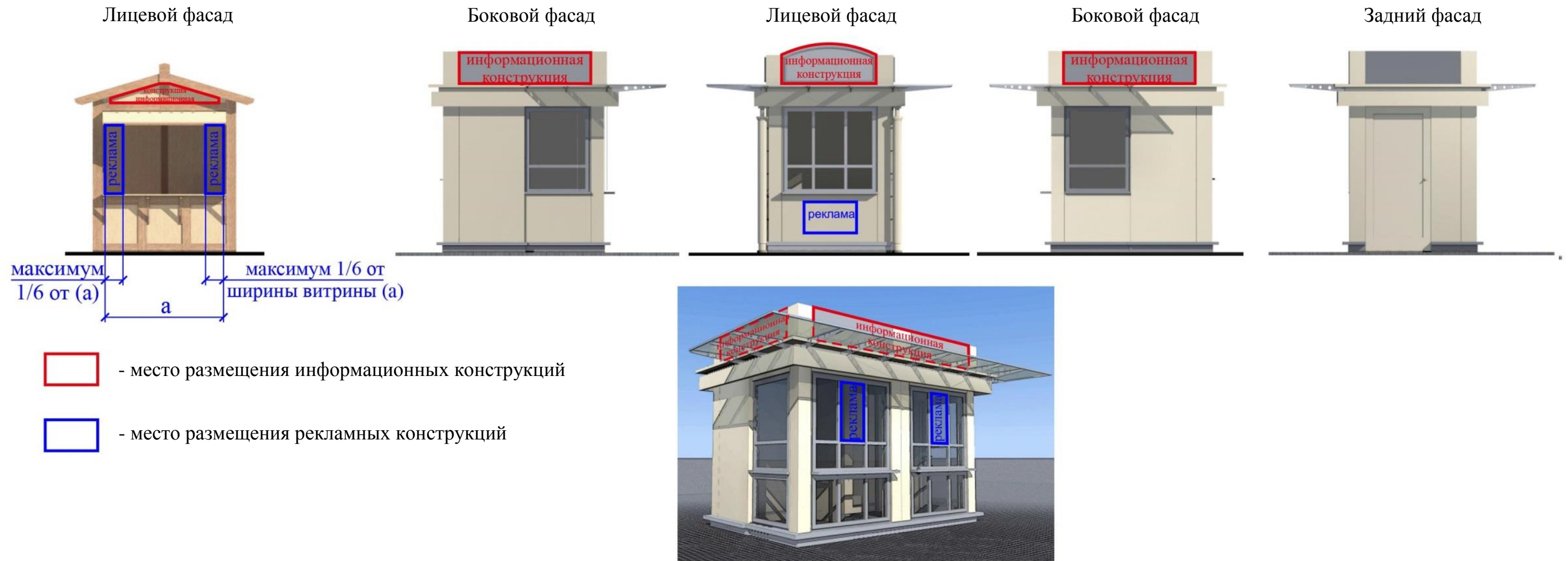

Киоск по продаже кофе

Лицевой фасад

В рабочее время



В нерабочее время

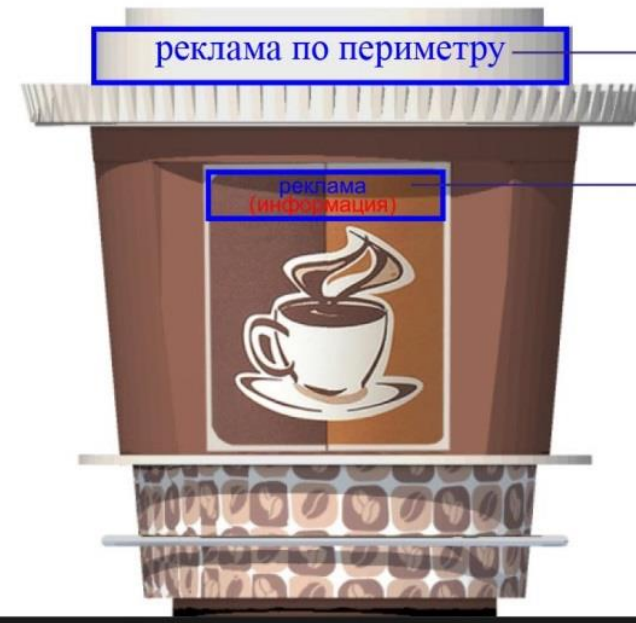





Допустима безфоновая реклама в виде отдельных объемных букв, символов.

Возможно включение рекламных (информационных) сведений в композицию изображения на ставнях, при этом использовать только допустимые цвет.

Под размещение рекламных (информационных) сведений допустимо использовать не более 15% от площади ставень.

допустимые к использованию цвета

	RAL 8002		RAL 1001
	RAL 9010		RAL 2000

Киоск по продаже кваса

Лицевой фасад



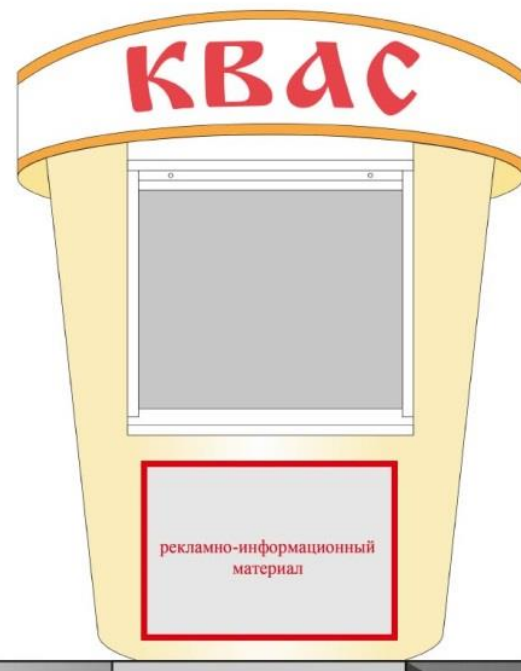

В рабочее время

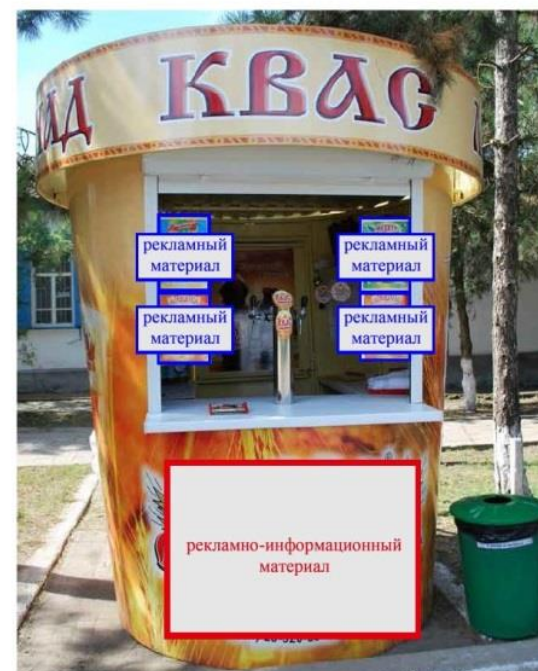

В нерабочее время



Допустимые к использованию цвета

	RAL 1018		Белый
	RAL 1023		RAL 1033

 - место размещения рекламного материала

 - место размещения рекламно-информационного материала

Типовые нестационарные торговые объекты.

ТИП 1. Киоск (S-3 кв. м.)

классический стиль,
для размещения на территории
муниципального образования
Калининский район.

Варианты решения фасадов киоска 1,5x2,0 м:

- решение с "глухим" простенком под витриной;
- решение с витриной в пол.

Варианты планировочных решений киоска 1,5x2,0 м.

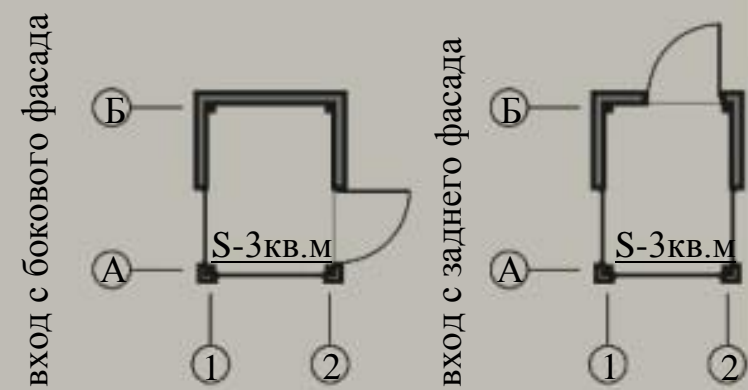

Фасад 1-2



Фасад 2-1



Фасад А-Б



Фасад Б-А



Решение фасада (вариант "а")



Решение фасада (вариант "б")



**ТИП 2.
Киоск (S-3 кв. м.)**

универсальный стиль,
для размещения на территории
муниципального образования
Калининский район.

**Варианты решения
фасадов киоска 1,5x2,0 м:**

- решение с "глухим" простенком под витриной;
- решение с витриной в пол.

**Варианты планировочных решений
киоска 1,5x2,0 м.**

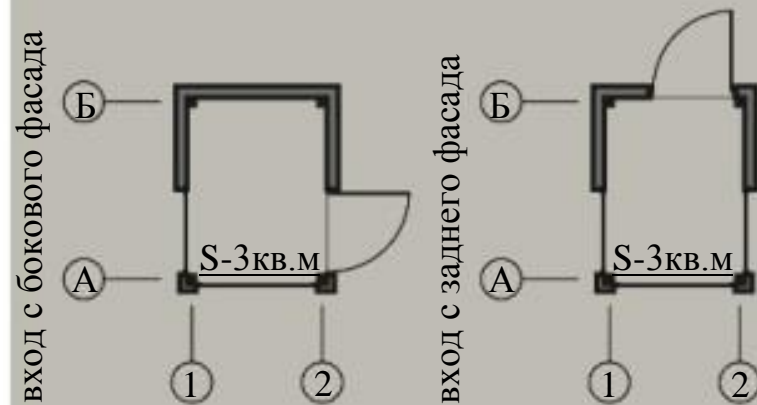

Фасад 1-2

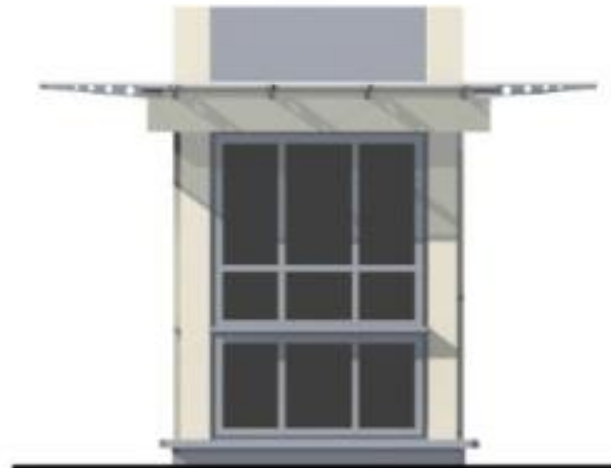

Фасад А-Б



Фасад 2-1

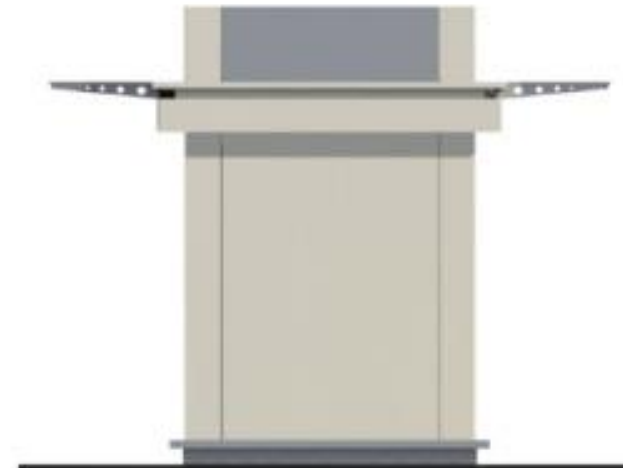

Фасад Б-А



Решение фасада (вариант "а")



Решение фасада (вариант "б")



Киоск (S-3 кв. м.)

чертежи киоска 1,5x2,0 м.

План козырька
(вариант универсальный)

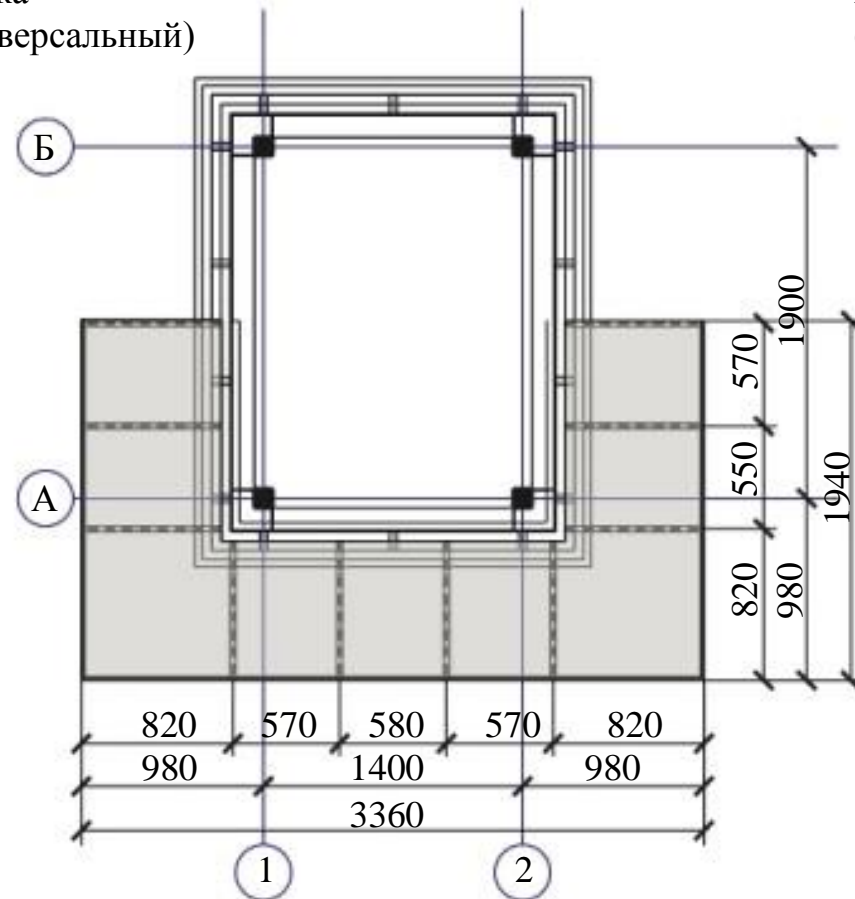

План козырька
(вариант для классического решения)

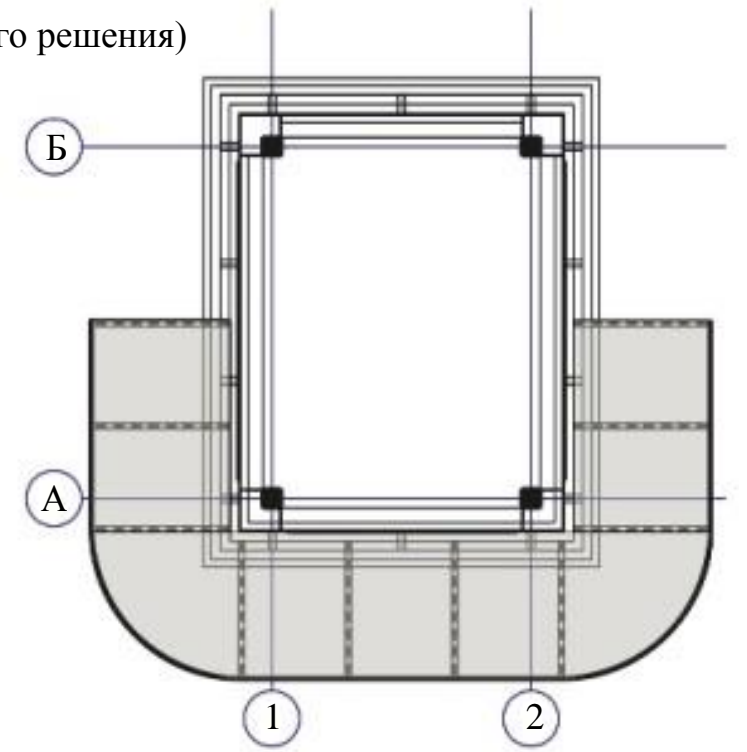

План павильона
(вход с бокового фасада)

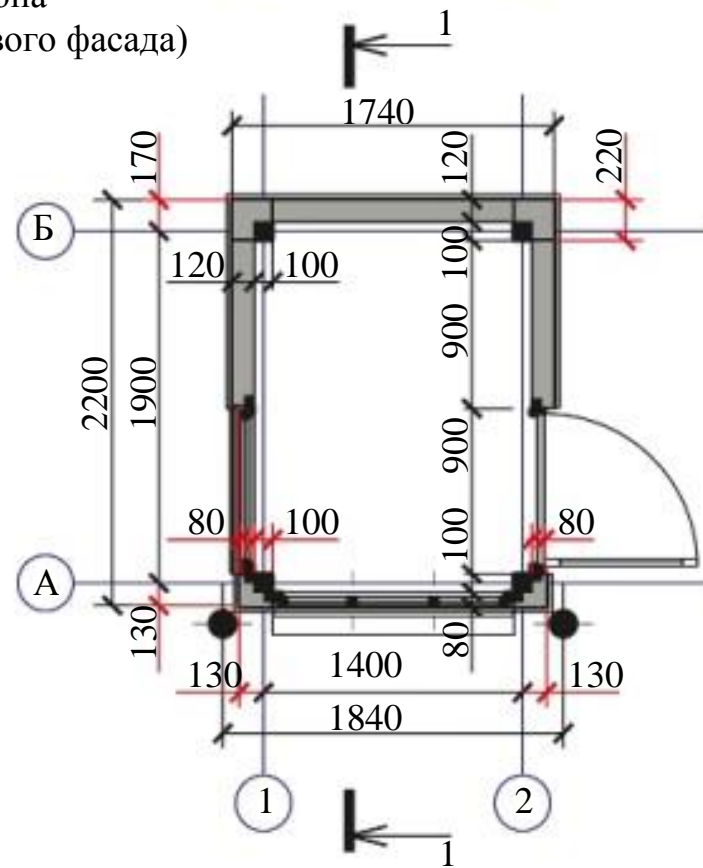

Разрез 1-1

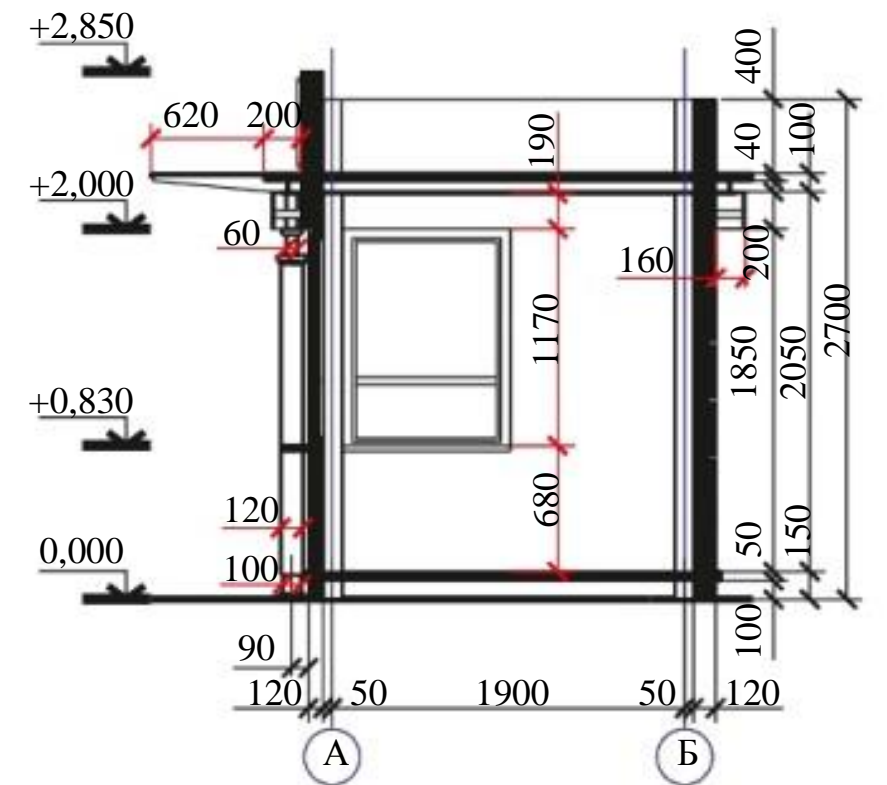

**ТИП 3.
Киоск (S-6 кв. м.)**

классический стиль,
для размещения на территории
муниципального образования
Калининский район.

**Варианты решения
фасадов киоска 3,0x2,0 м:**

- решение с "глухим" простенком под витриной;
- решение с витриной в пол.

**Варианты планировочных решений
киоска 3,0x2,0 м.**

вход с бокового фасада

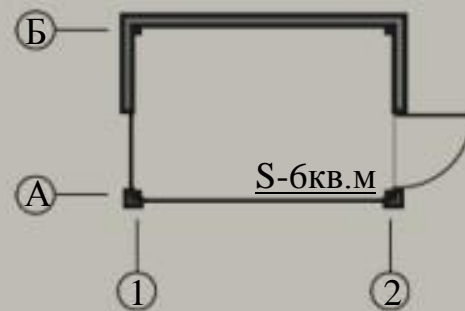

вход с заднего фасада



Решение фасада "а"

Фасад в осях 1-2



Фасад в осях Б-А

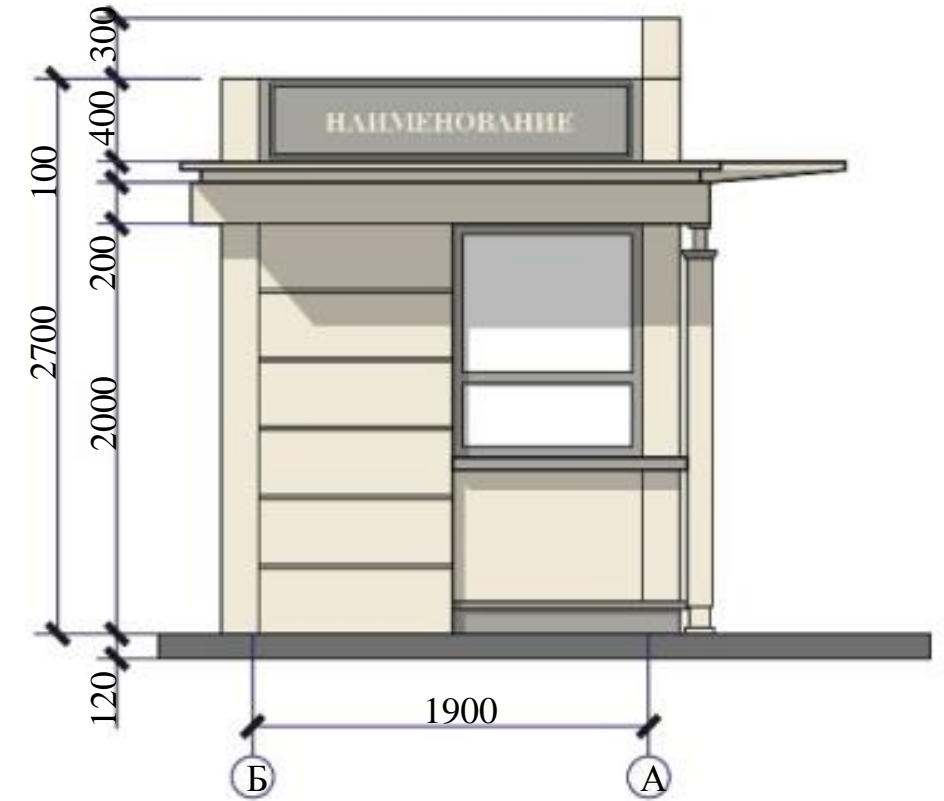

Фасад в осях 2-1

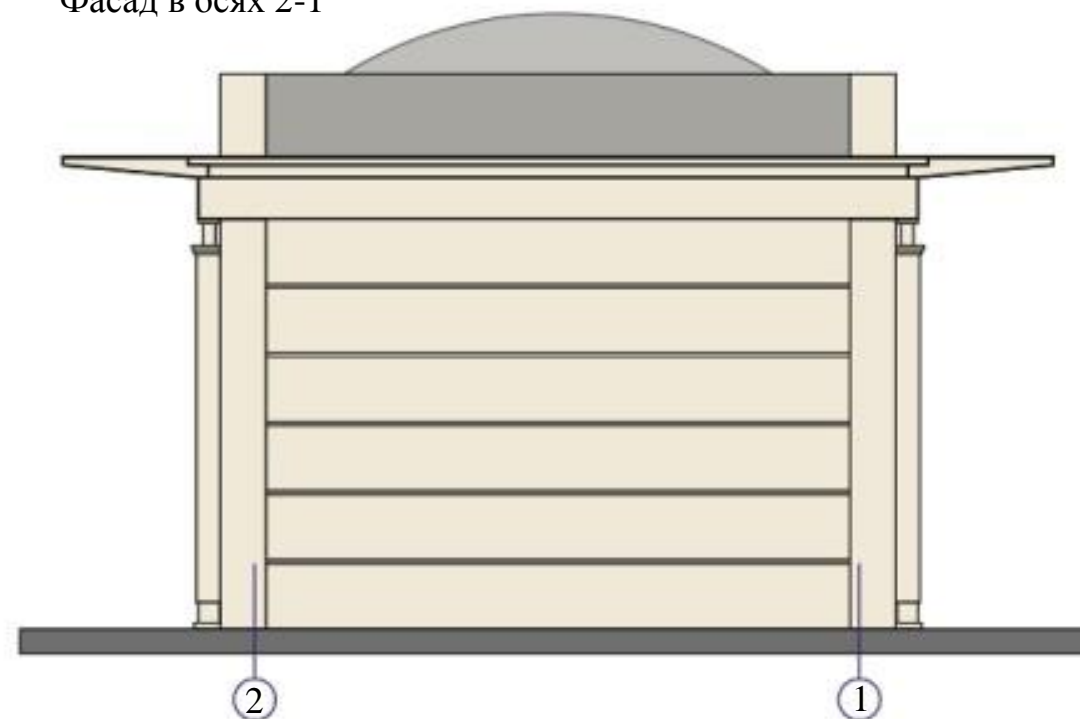

Фасад в осях А-Б

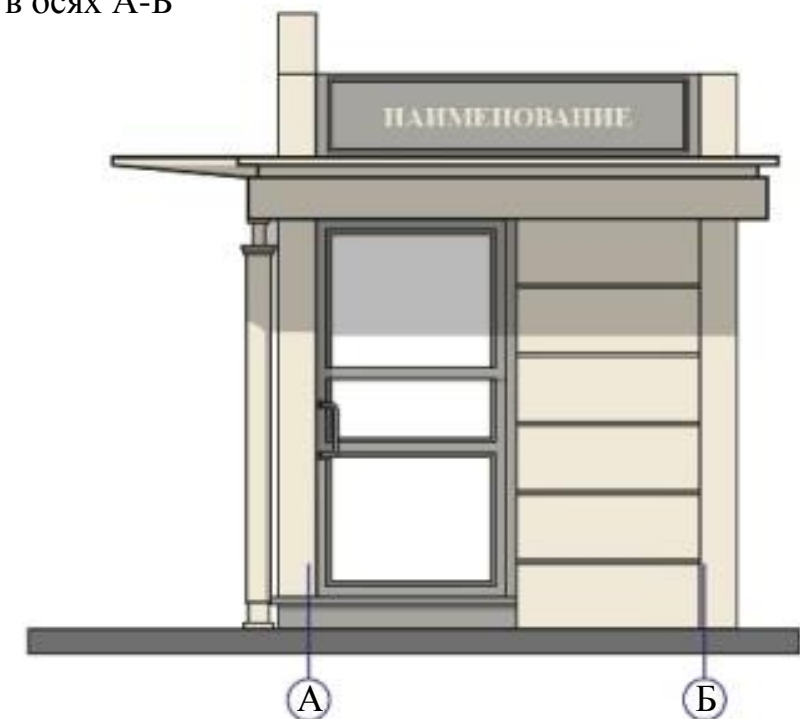

ТИП 4. Киоск (S-6 кв. м.)

универсальный стиль,
для размещения на территории
муниципального образования
Калининский район.

Варианты решения фасадов киоска 3,0x2,0 м:

- решение с "глухим" простенком под витриной;
- решение с витриной в пол.

Варианты планировочных решений киоска 3,0x2,0 м.

вход с бокового фасада

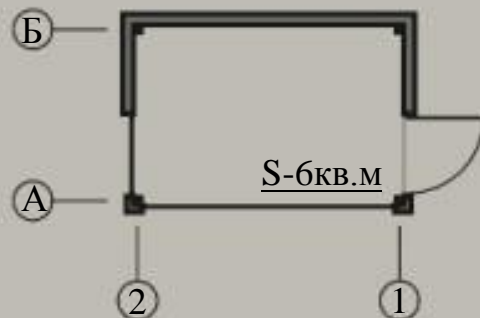

вход с заднего фасада

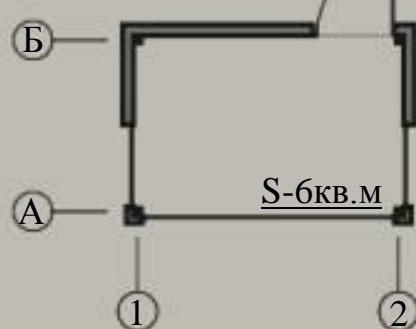

Фасад в осях 1-2

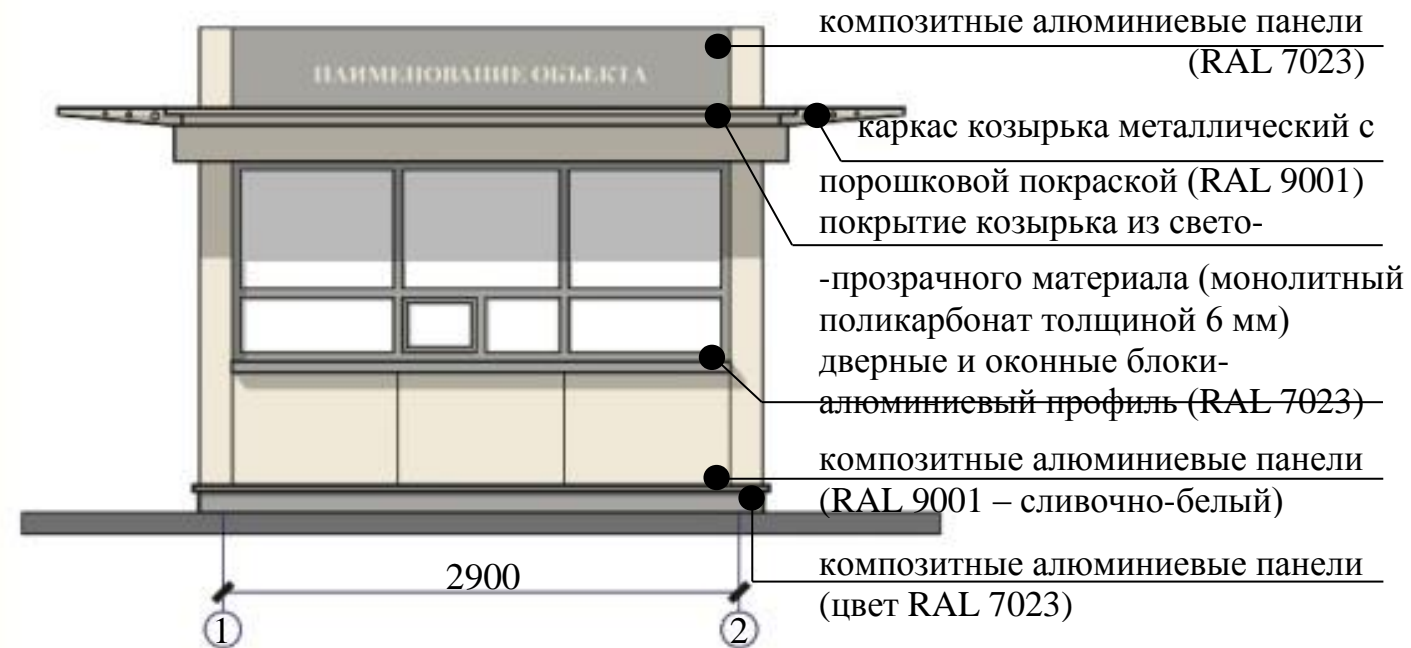

Фасад в осях Б-А

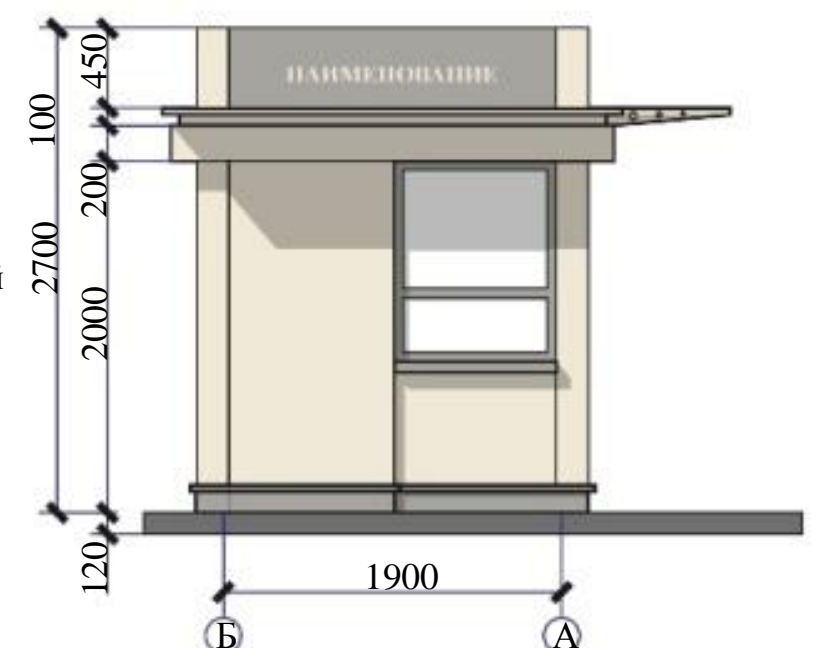

Решение фасада "а"

Каркас объекта – металлическая конструкция заводского производства

План

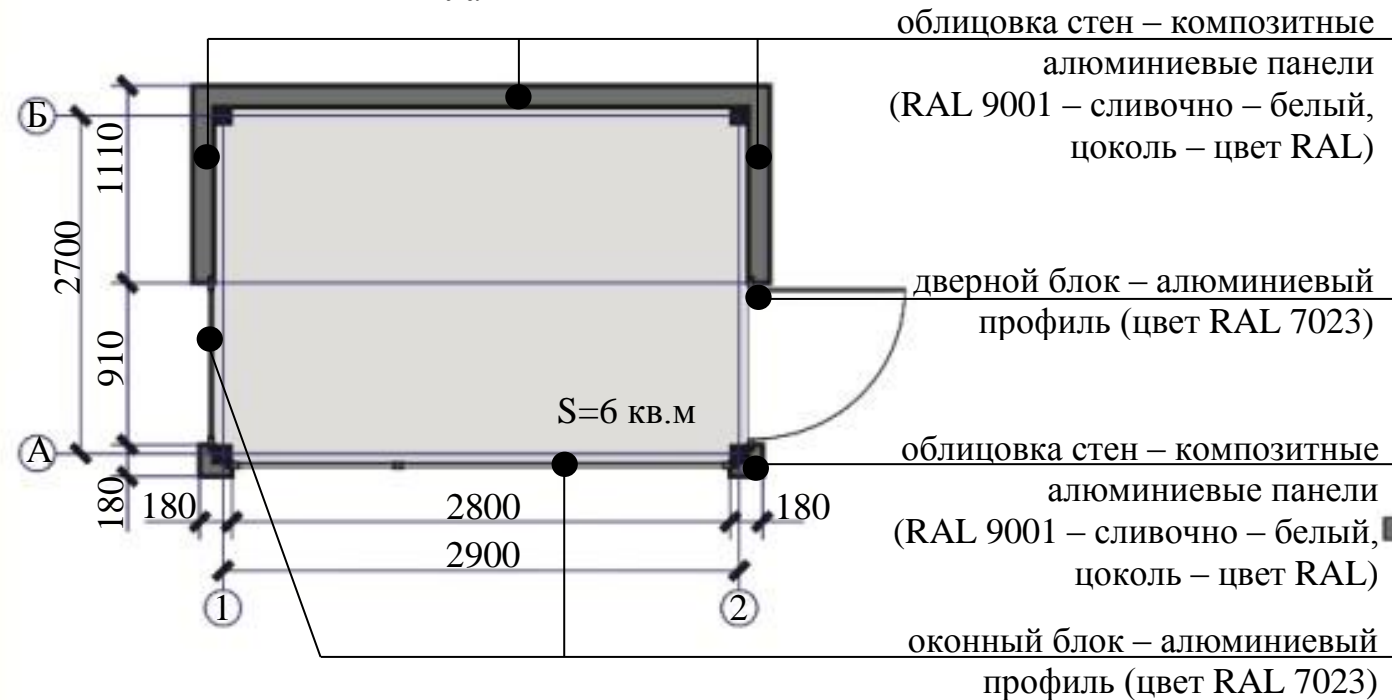

Фасад в осях А-Б

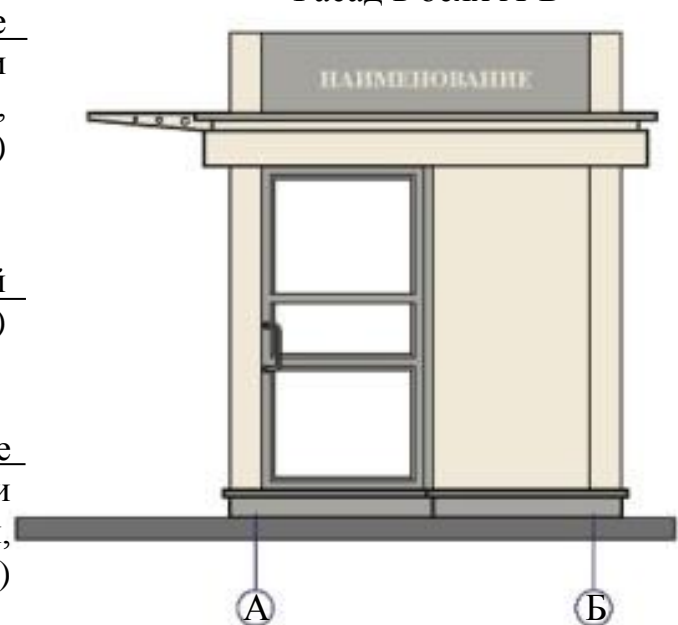

При производстве нестационарных торговых объектов допускается использование защитных роллет (роль-ставен) на витринах нестационарных торговых объектов (в нерабочее время).

При осуществлении торговой деятельности в темное время суток, в целях обеспечения требований техники требуется оснащение конструкций нестационарного торгового объекта наружным осветительным оборудованием.

ТИП 5.
Киоск (стиль "Стакан") (S-2,54 кв. м.)

по продаже кофе,
 для размещения на территории
 муниципального образования
 Калининский район.

**Варианты решения
 фасадов киоска 2,54 кв. м.**

цветовое решение фасадов киоска

используемые цвета

	RAL 8002
	RAL 9010
	RAL 1001
	RAL 2000
	RAL 3012

Внешний вид



Главный фасад
 вид с открытыми ставнями
 в рабочее время

крыша киоска (цвет RAL 9010)
 материал - стеклопластик
 стенка киоска (цвет RAL 8002)
 материал - стеклопластик

оконный блок – алюминиевый
 профиль (цвет RAL 9010)
 ставни, внутренняя сторона – цвет RAL 9010,
 наружная сторона – полноцветное изображение
 (цвета RAL 9010, RAL 8002, RAL 1001,
 RAL 1001,) материал –стеклопластик
 стенка киоска (нижняя часть) –
 полноцветное изображение
 (цвета RAL 9010, RAL 8002,
 RAL 1001, RAL 3012)
 материал - стеклопластик

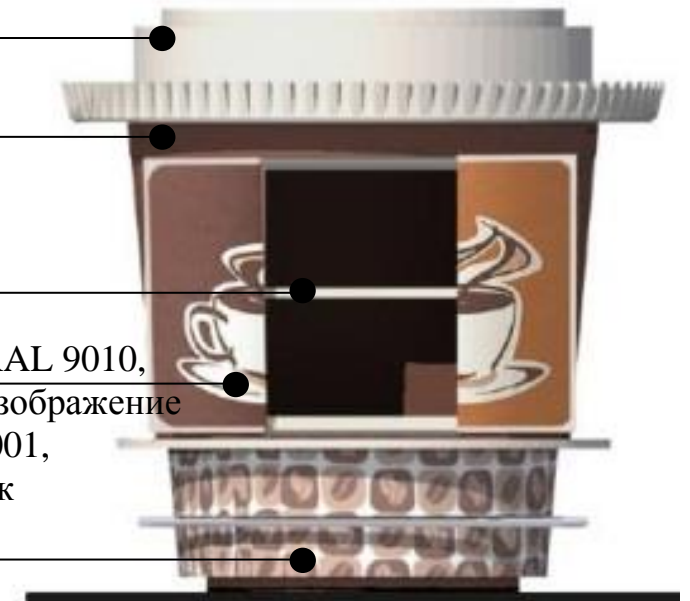

Главный фасад
 вид с закрытыми ставнями
 в нерабочее время

прилавок (цвет RAL 9010)
 материал – стеклопластик
 отбойник круглая труба Ф 80 мм.
 из нержавеющей стали
 цоколь киоска (цвет RAL 8002)
 материал – металл
 полотно двери (цвет RAL 8002)
 материал - стеклопластик



ТИП 5.
Киоск (стиль "Стакан") (S-2,54 кв. м.)

по продаже кофе,
 для размещения на территории
 муниципального образования
 Калининский район.

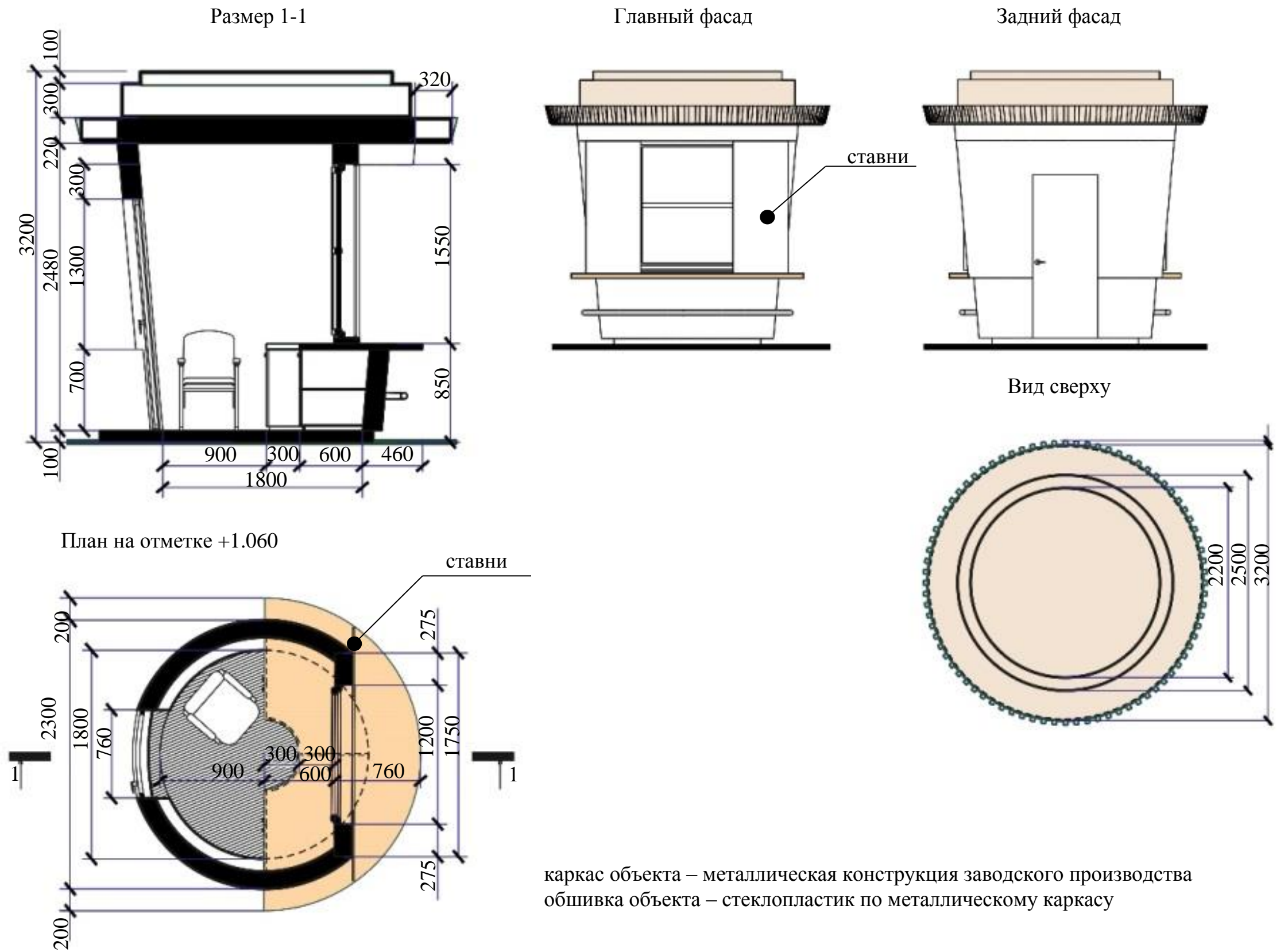

ТИП 6.
Киоск (S-3,25 кв. м.)

(ярмарочный),
для размещения на территории
муниципального образования
Калининский район.

План киоска 1,8x1,8 м.

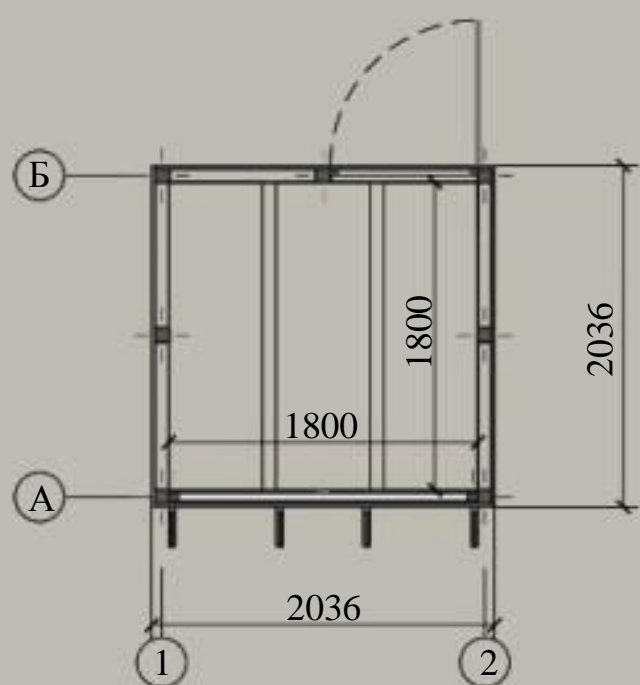

+2.550

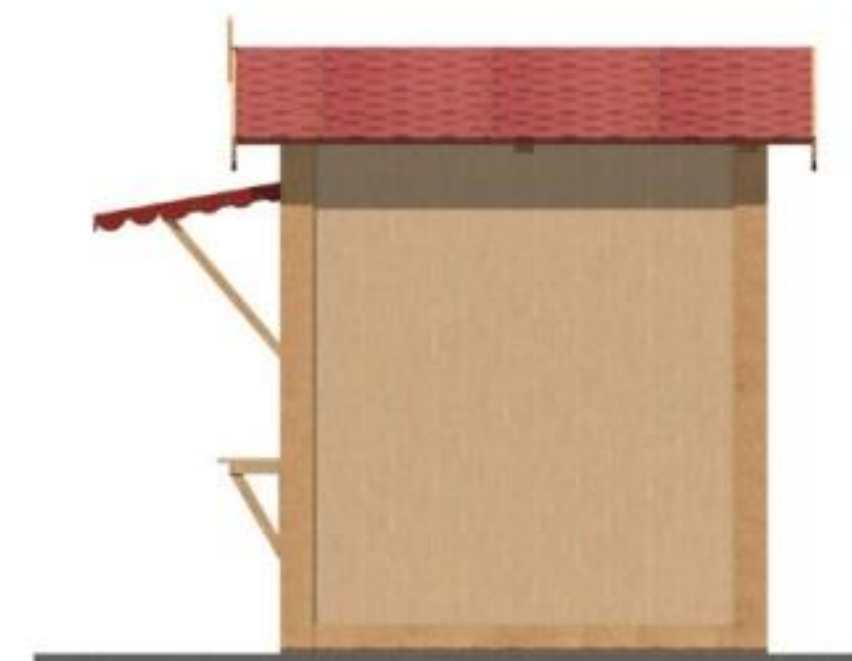

ТИП 6. Киоск (S-3,25 кв. м.).

Для реализации продукции сезонного характера (сувениры, мягкое мороженое, прохладительные напитки и т.д.) на территории муниципального образования Калининский район.

Внешний вид



Праздничное оформление



декоративные накладки из дерева
(новогодняя тематика)

световая гирлянда (разноцветная)
оформление по периметру прилавка

Допускается размещать в виде сборно – разборной торговой палатки.

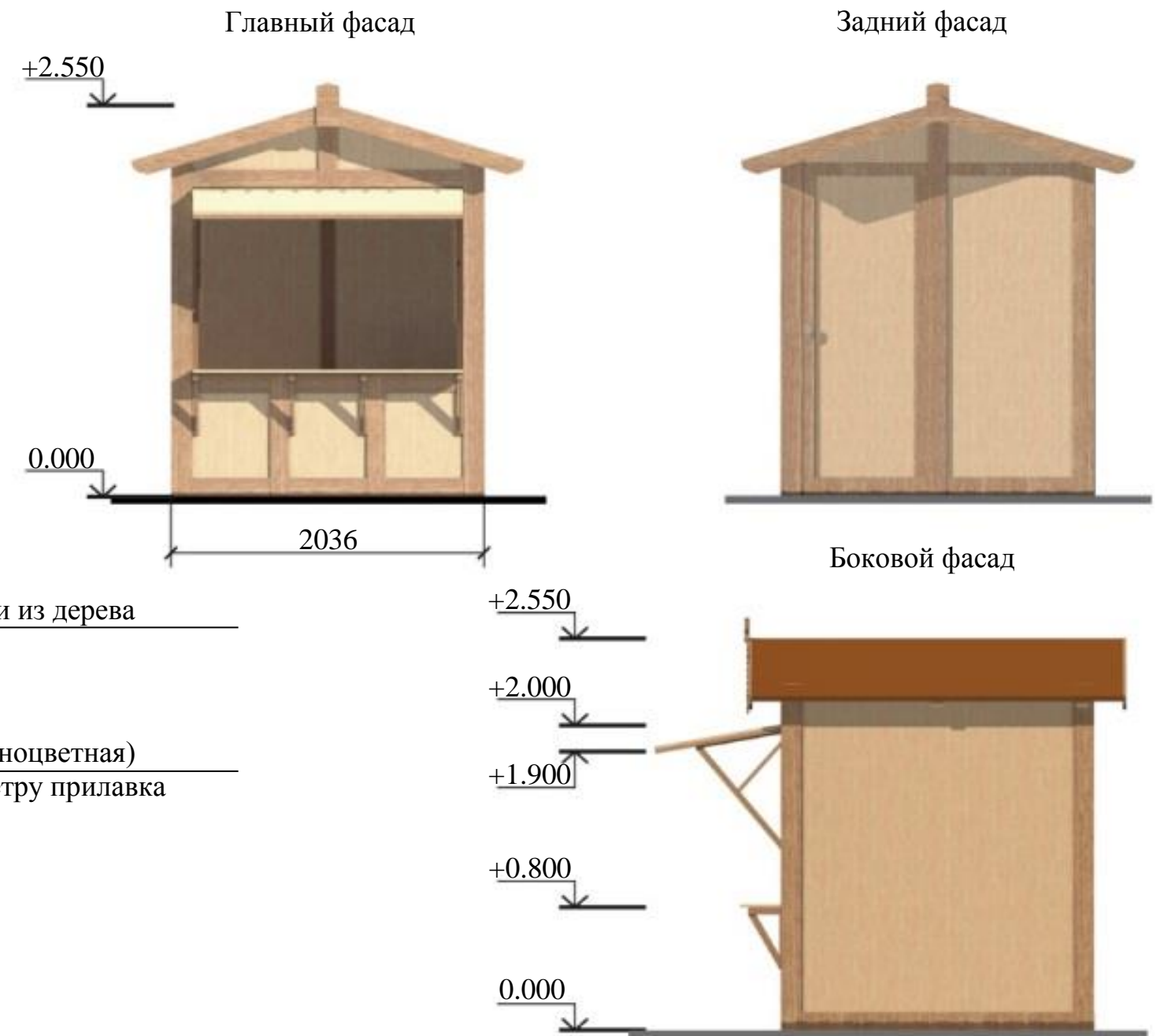

ТИП 6. Киоск (S-3,25 кв. м.).

Сборно – разборная торговая палатка (киоск) для осуществления сезонной торговли.

Внешний вид



Вариант 2



покрытие крыши – мягкая черепица
(цвет красный)



декоративные накладки из дерева
(цвет темный орех)

пример применения декора (элемент "снежинка")
(материал – фанера, цвет - темный орех)

прилавок и козырек одновременно
являются ставнями

металлический разборный каркас
держатель прилавка, козырька
металл с покраской (цвет RAL 8028)

вариант 2 изготовление стенок палатки (киоска)

деревянная вагонка (цвет – береза светлая)

вариант 1 изготовление стенок палатки (киоска)

фанера (цвет – береза светлая)

декоративные накладки из дерева
(цвет – темный орех)

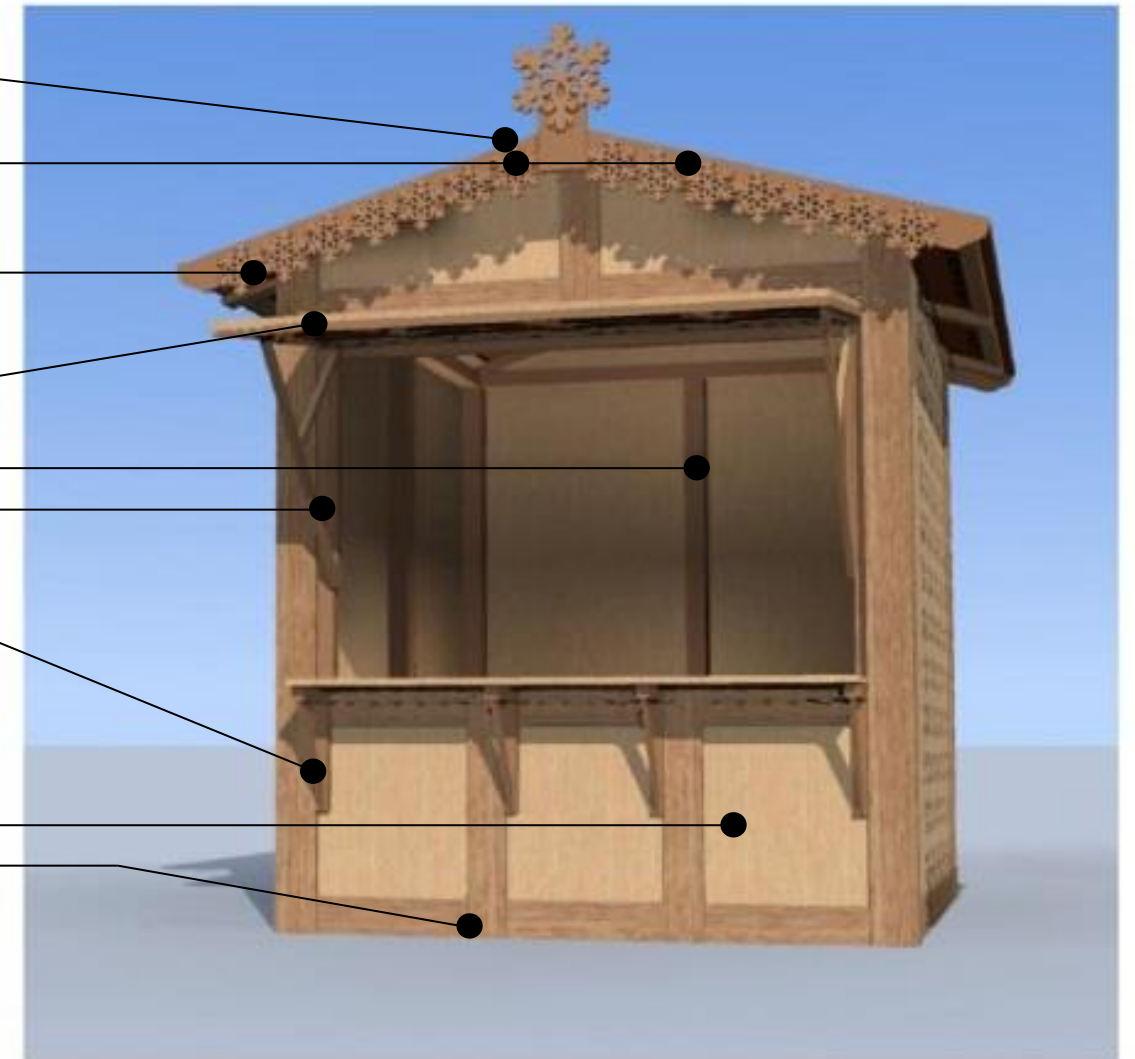

Внешний вид торгового ряда, составленного из палаток для осуществления сезонной торговли.



При размещении нескольких палаток (киосков) в непосредственной близости друг от друга необходимо использовать один материал стенок.

ТИП 6. Киоск (S-3,25 кв. м.).

Разрез 1-1

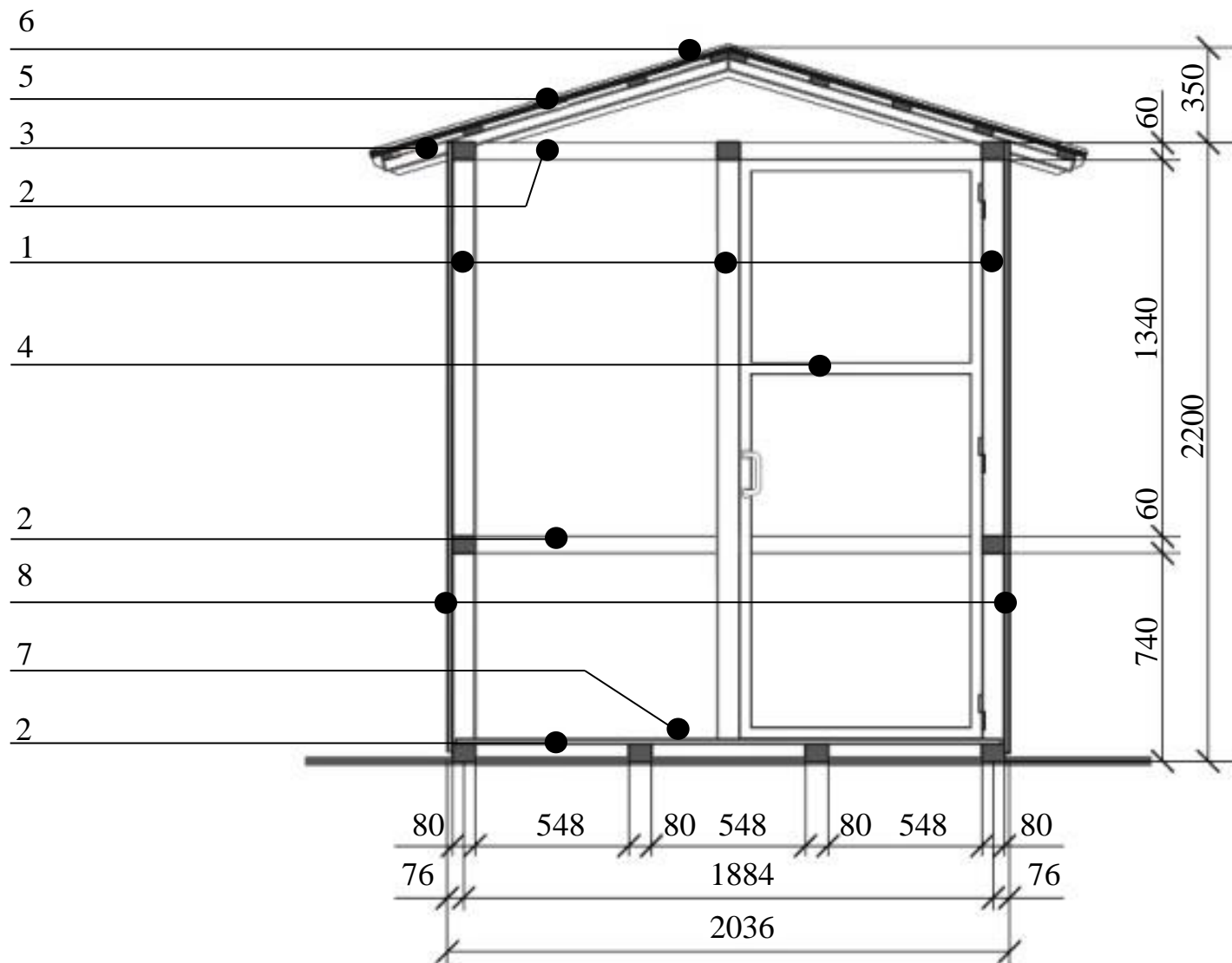

План палатки (киоска)

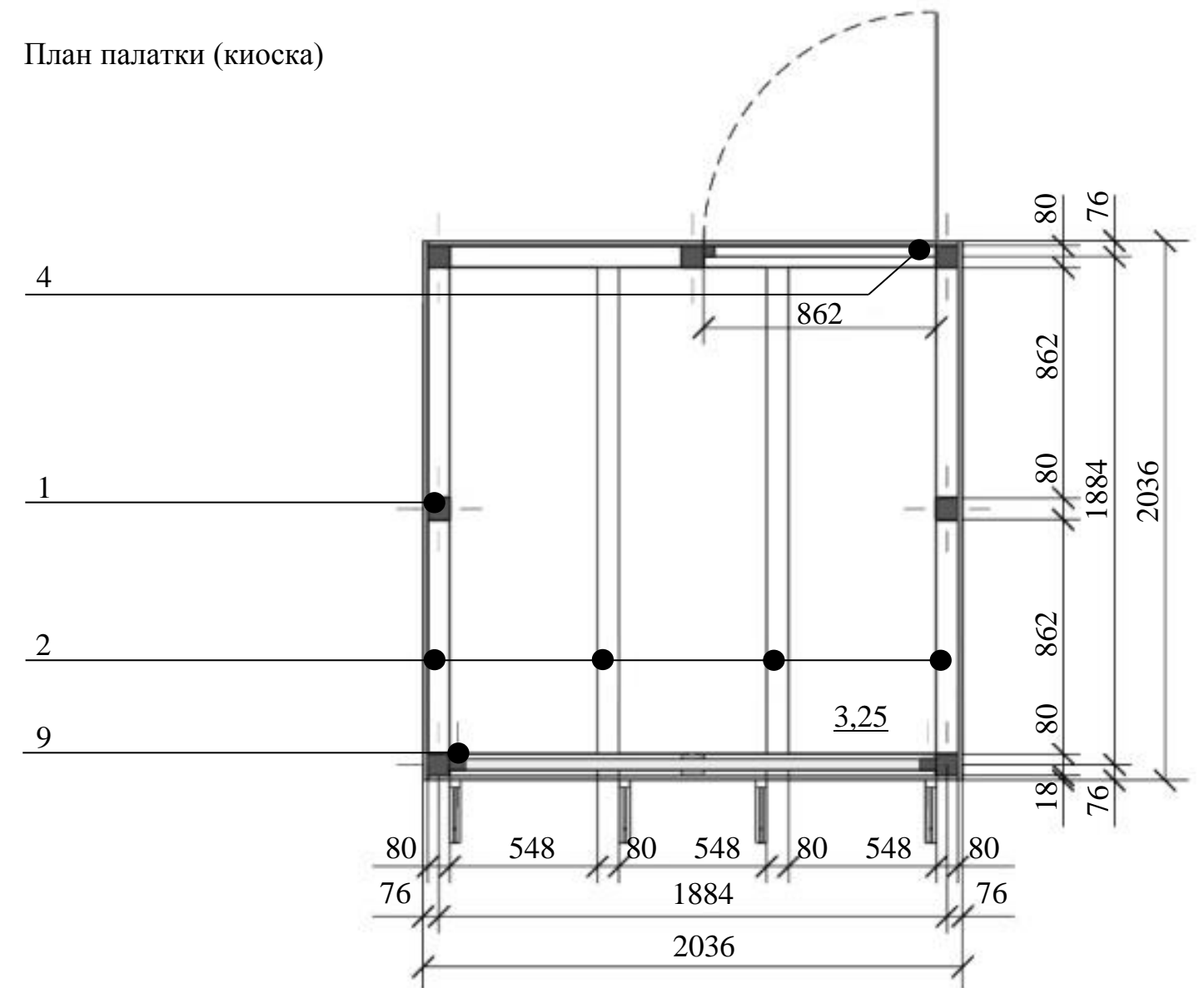

Возможно изменения размеров (площади) палатки (киоска), но не более чем на 10%

Материалы изготовления палатки (киоска).

Каркас:

- 1 – стойки металлические ТП 80x80 (цвет коричневый)
- 2 – обвязка металлическая ТП 60x80 (цвет коричневый)
- 3 – каркас крыши (металлическая балка ТП 60x40) (цвет коричневый)
- 4 – каркас дверного полотна (металлическая ТП 40x40) (цвет коричневый)
- 5 – каркас крыши (обрешетка деревянная) (цвет коричневый)
- 9 – рама ставень металлическая ТП 60x40 (цвет коричневый)

Отделка:

- 6 – покрытие крыши – металлический профлист (цвет коричневый)
- 7 – обшивка пола – доска деревянная (цвет – темный орех)
- 8 – обшивка павильона (фанера толщиной 18 мм.) (цвет береза светлая)

ТИП 7. Киоск (S - 10 кв. м.).



ТИП 8. Киоск (S – 6,0 кв. м.).



Деревянный киоск рекомендован для выставочно-ярмарочной деятельности и продажи сувенирной продукции.

Киоск прямоугольный в плане, проектом предусмотрена двухскатная крыша. Задняя стенка оборудована входной дверью.

Рекомендуется устройство декоративных элементов: причелина, полотенце, подзор.

Общие размеры: 2,0х3,0 м., максимальная высотная отметка по коньку 3,0 м.

На лицевом фасаде размещен складывающийся прилавок размером 2,4*0,7 м.

Общая площадь киоска может варьироваться.

Высота вывески для нестационарного торгового объекта единая и составляет 200 мм. Ширина вывески варьируется в зависимости от количества символов, но занимает не более 2500 мм., располагается по центральной оси нестационарного торгового объекта. Все вывески располагаются по одной горизонтальной оси для всех нестационарных торговых объектов, отдельно стоящих или блокированных. Горизонтальная ось проходит над проемом. Надписи выполняются в одну строку, горизонтально.

Надпись на вывески выполняется шрифтом "Century Gothic", основная надпись выполняется заглавными буквами. Размер шрифта по вертикали – 20 см. принимается единым для всех нестационарных торговых объектов.

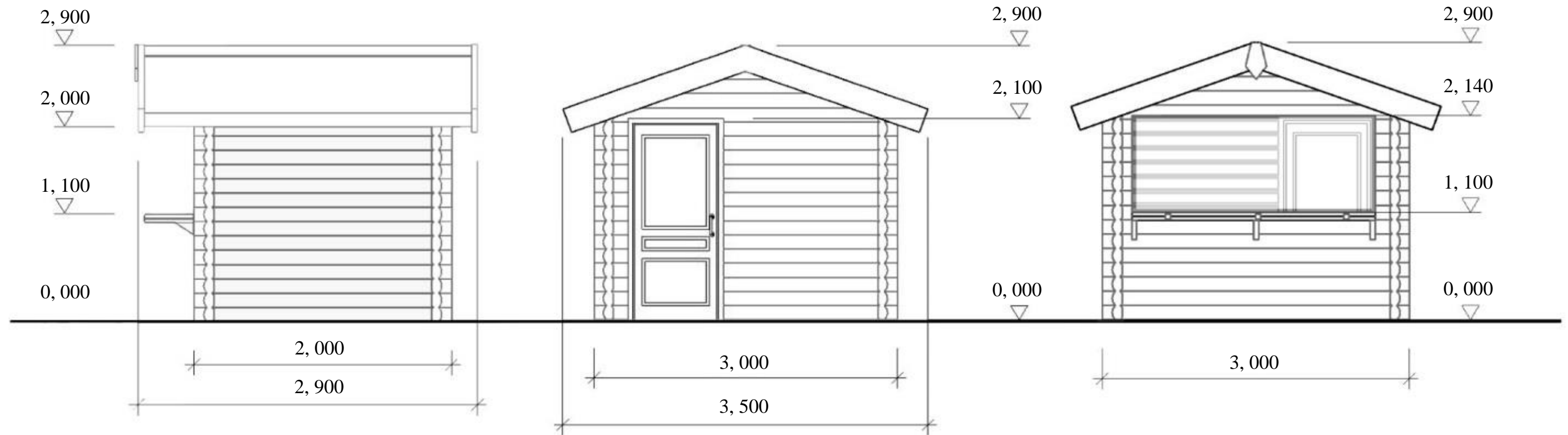
ТИП 8. Киоск (S – 6,0 кв. м.).

1. Материал несущего каркаса:

Сухая шпунтованная, строганая сосновая доска толщиной 44 мм. Комплект собирается в паз. Обрешетка крепится к стропильной части финишными гвоздями.

При монтаже узлов домиков возможно укрепление саморезами (76 по дереву).

2. Материал пола:

Доска пола закрепляется саморезами (45 по дереву). Подкладочный брус резается в лапу и закрепляется анкерами.

Для установки на месте по уровню используются регулируемые опоры.

3. Материалы прилавка (ставня):

Фанера бакелизированная 18-20 мм. (ГОСТ 8673-93). Упоры из деревянных брусков. Вспомогательная фурнитура: петли, щеколды, шпингалеты имеют антикоррозийное покрытие.

4. Материал крыши:

- вариант 1 – Фанера бакелизированная 18-20 мм. (ГОСТ 8673-93), укладывается Внахлест ("ёлочный"). Сращенная деревянная рейка хвойных пород 8-12% влажности, сечением 40*65 мм. (ГОСТ 17580-82).

- вариант 2 – Деревянный гонт. Сращенная деревянная рейка хвойных пород 8-12% влажности, сечением 40*65 мм. (ГОСТ 17580-82).

- вариант 3 – Гибкая черепица.

ТИП 9. Киоск (S – 9,5 кв. м.).



ТИП 10. Киоск (S – 9,5 кв. м.).



ТИП 9. Киоск (по торговле квасом) (S – 3,0 кв. м.).



ТИП 10. Киоск (стиль "Стакан") (S – 2,48 кв. м.).



Нестационарные торговые объекты (S - 18 кв. м.; 12 кв. м.; 9 кв. м.).

Назначение: овощи – фрукты, готовая продукция (кулинарные изделия, кондитерские изделия, выпечка)



ТИП 1. Нестационарный торговый объект (S - 18 кв. м.).

Назначение: овощи – фрукты, готовая продукция (кулинарные изделия, кондитерские изделия, выпечка)

ОБЩИЕ ДАННЫЕ

АРХИТЕКТУРНО – СТРОИТЕЛЬНАЯ ЧАСТЬ

Объект представляет собой в плане прямоугольник.
Общая высота 3,3 м., высота чистого потолка 2,7 м.

КОНСТРУКТИВНЫЕ РЕШЕНИЯ

Каркас – металлический.

Наполнитель – сэндвич панели

Облицовка фасада – композитная сэндвич панели (задняя часть) и HPL – панели- ламинат высокого давления (Fun-derMax) Облицовка крыльца (пандуса) и под козырьком объекта – ДПК (террасная доска)

Окна с алюминиевым профилем

Металлическая дверь

Light box (светодиодный короб)

ИНЖЕНЕРНО - ГЕОЛОГИЧЕСКИЕ И КЛИМАТИЧЕСКИЕ УСЛОВИЯ

Наиболее холодной пятидневки - 36°С

Нормативный ветровой напор – 40кгс/м.кв.

Вес снегового покрова на 1м. кв. – 100 кг/м.

Сейсмичность района строительства – не сейсмичен

Расчетная зимняя температура наружного воздуха



ТИП 1. Нестационарный торговый объект (S - 18 кв. м.).

Назначение: овощи – фрукты, готовая продукция (кулинарные изделия, кондитерские изделия, выпечка)

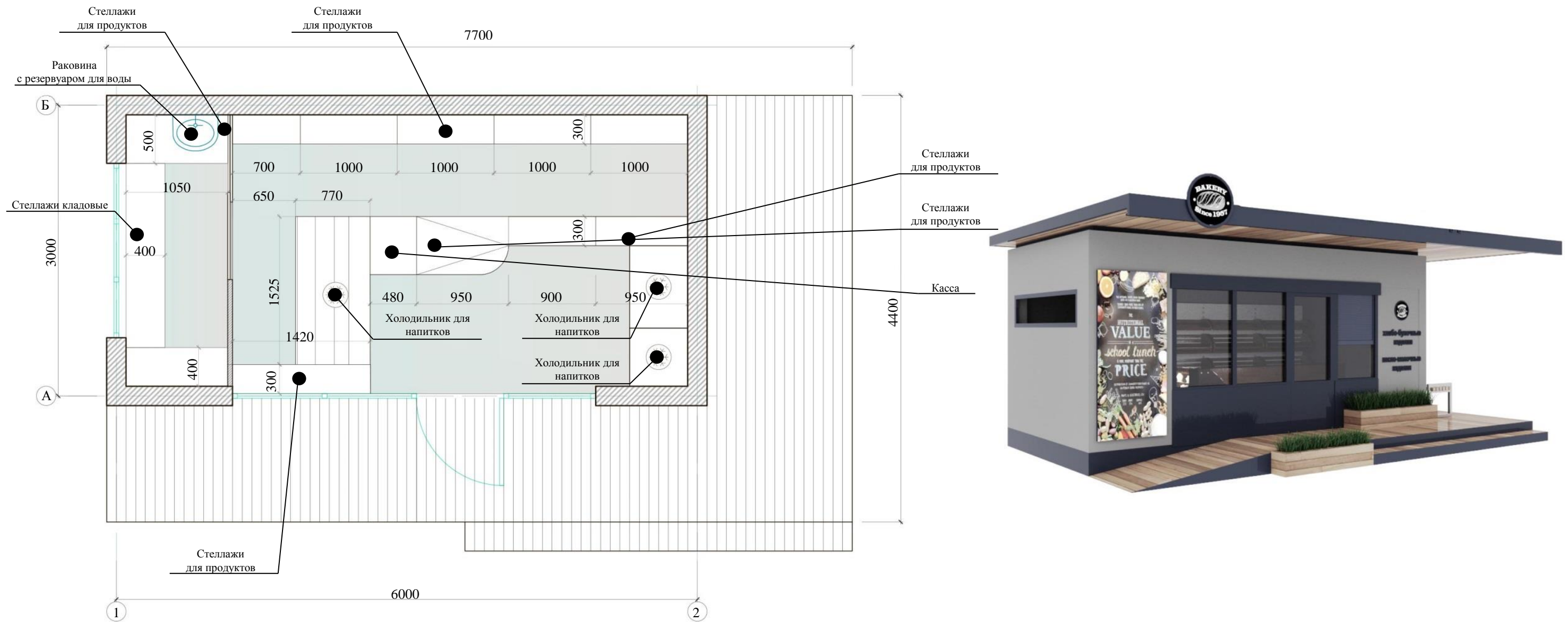

ТИП 1. Нестационарный торговый объект (S - 18 кв. м.).

Назначение: овощи – фрукты, готовая продукция (кулинарные изделия, кондитерские изделия, выпечка)

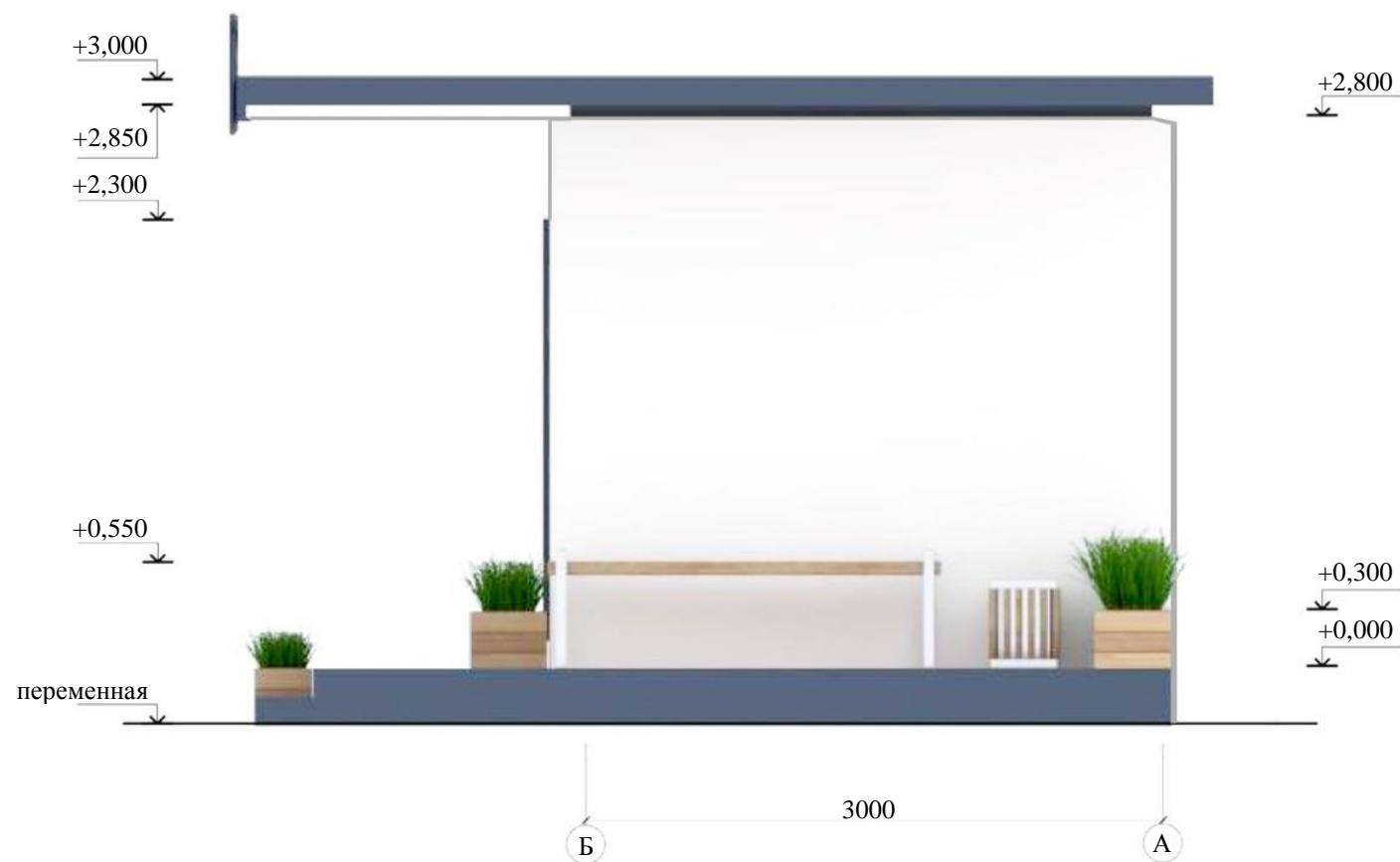

ТИП 1. Нестационарный торговый объект (S - 18 кв. м.).

Назначение: овощи – фрукты, готовая продукция (кулинарные изделия, кондитерские изделия, выпечка)



Предлагаемые цвета

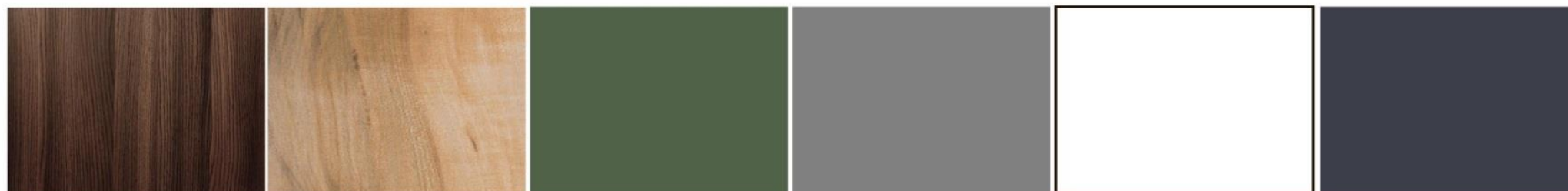

ТИП 2. Нестационарный торговый объект (S – 9,6 кв. м.).

Назначение: овощи – фрукты, готовая продукция (кулинарные изделия, кондитерские изделия, выпечка)

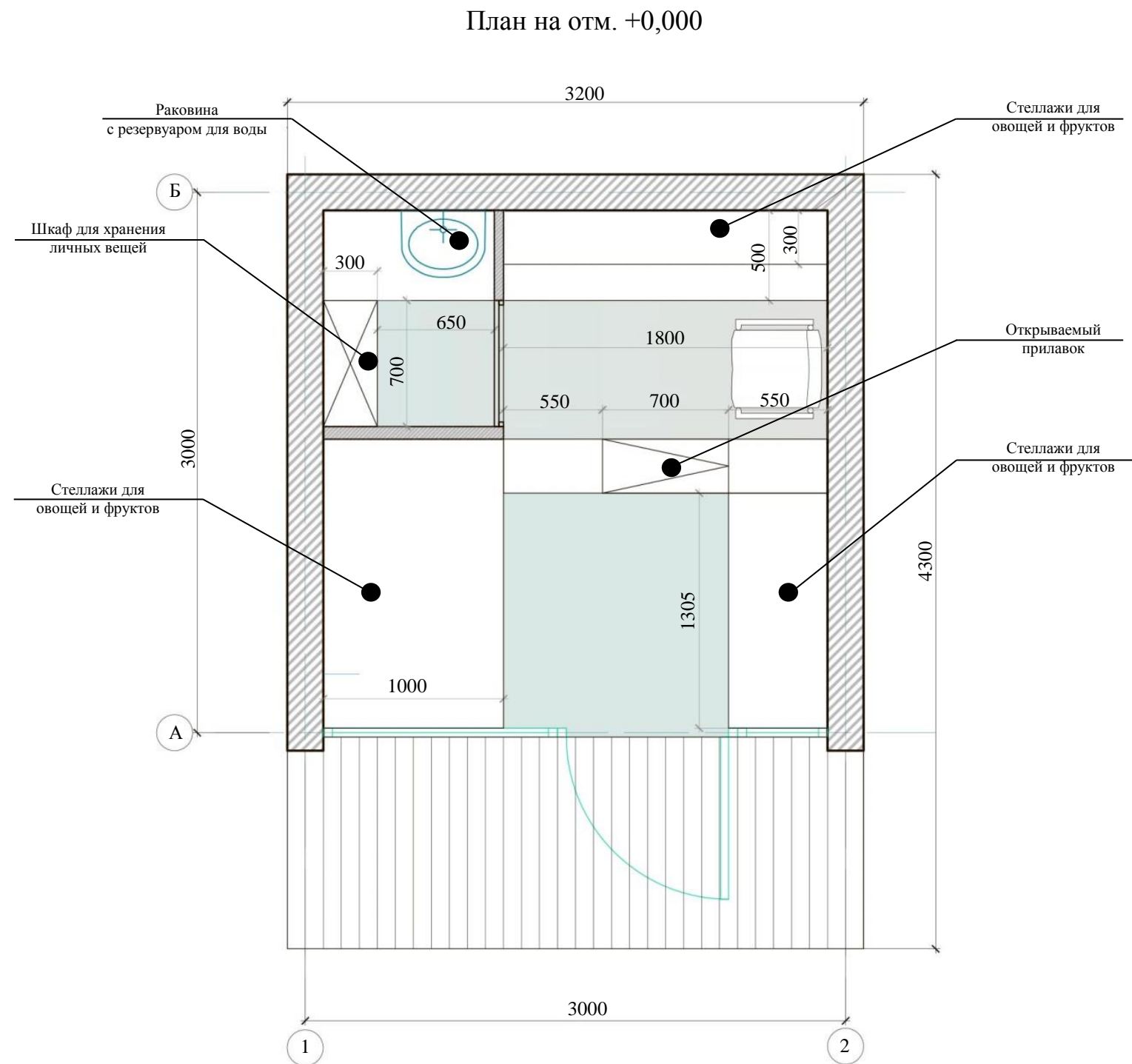

ТИП 2. Нестационарный торговый объект (S – 9,6 кв. м.).

Назначение: овощи – фрукты, готовая продукция (кулинарные изделия, кондитерские изделия, выпечка)



ТИП 3. Нестационарный торговый объект (S – 12,6 кв. м.).

Назначение: овощи – фрукты, готовая продукция (кулинарные изделия, кондитерские изделия, выпечка)

План на отм. +0,000

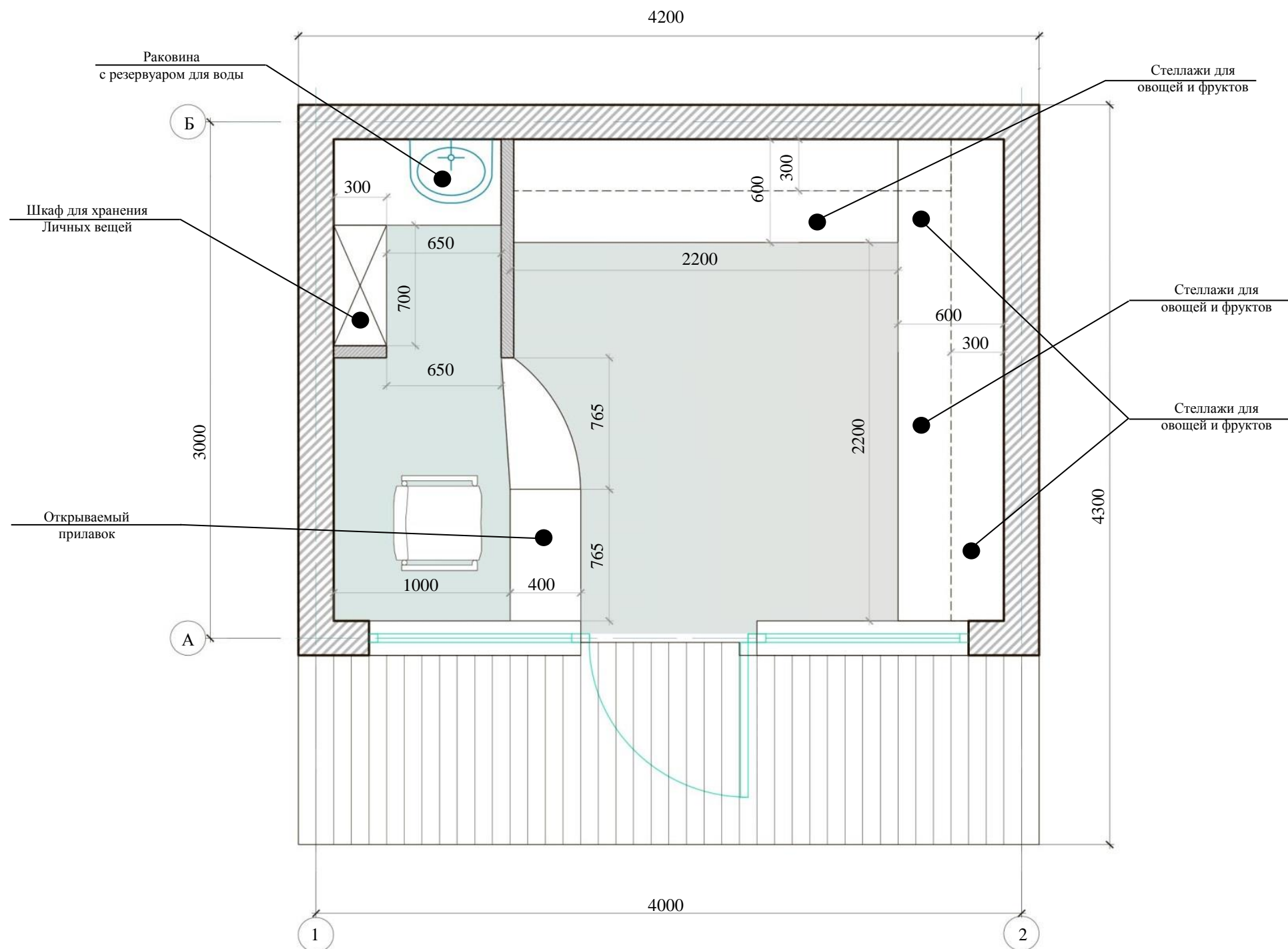

ТИП 3. Нестационарный торговый объект (S – 12,6 кв. м.).

Назначение: овощи – фрукты, готовая продукция (кулинарные изделия, кондитерские изделия, выпечка)



ТИП 3. Нестационарный торговый объект (S – 12,6 кв. м.).

Назначение: fast food (еда быстрого приготовления), готовая продукция (мороженное, выпечка и т.д.)



Дверь расположена по центру 12 кв. м.



Дверь расположена по краю 12 кв. м.

Предлагаемые цвета

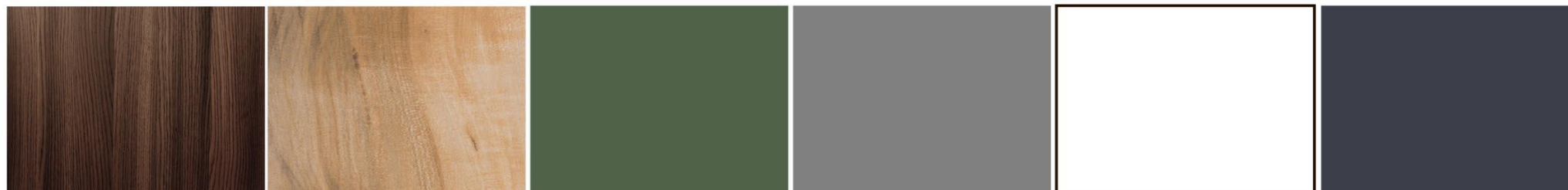

ТИП 4. Нестационарный торговый объект (S – 9,6 кв. м.).

Назначение: газеты, сувениры, бытовые услуги (ателье, ремонт обуви и т.п.)

План на отм. +0,000

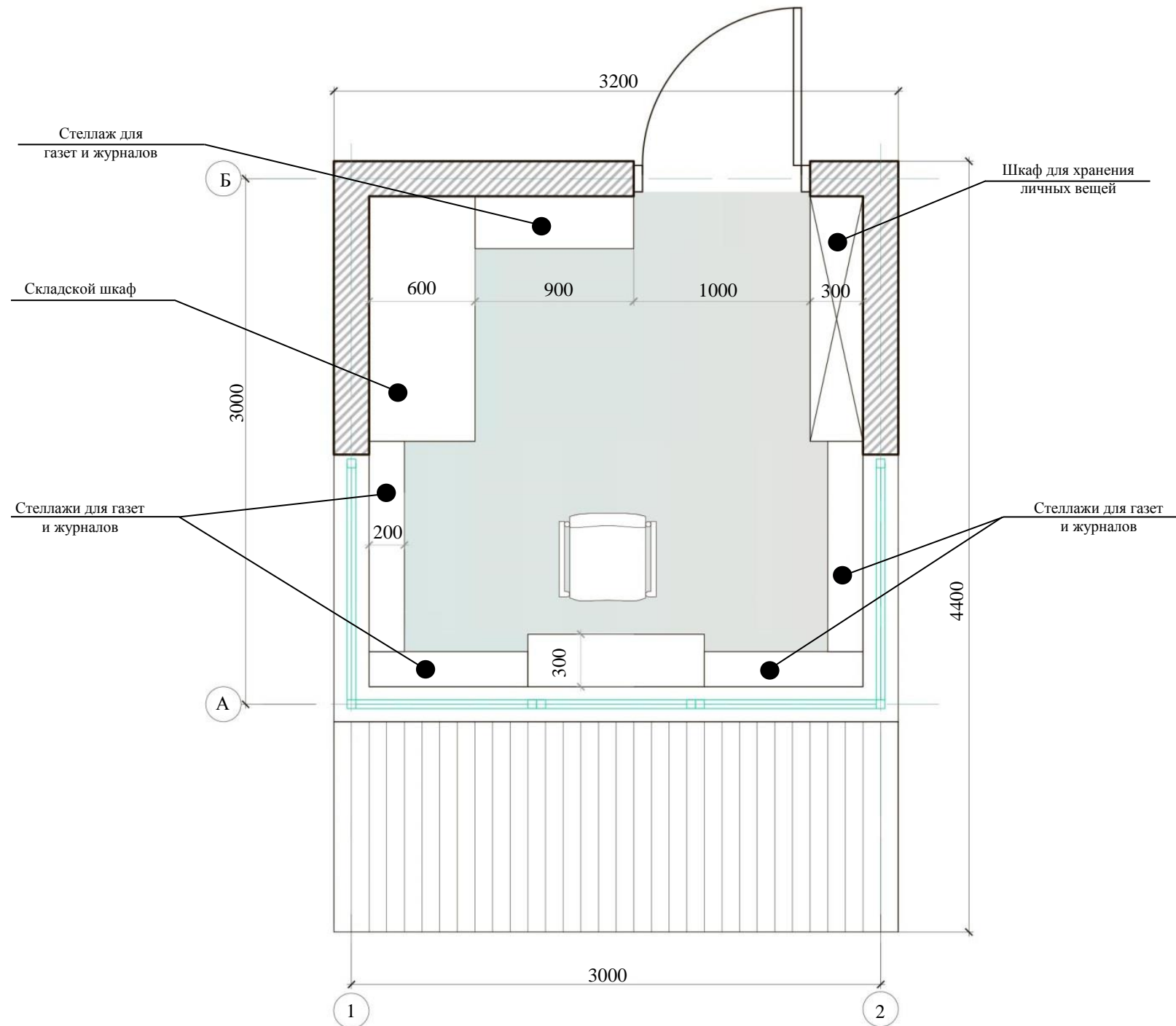

ТИП 4. Нестационарный торговый объект (S – 9,6 кв. м.).

Назначение: газеты, сувениры, бытовые услуги (ателье, ремонт обуви и т.п.)

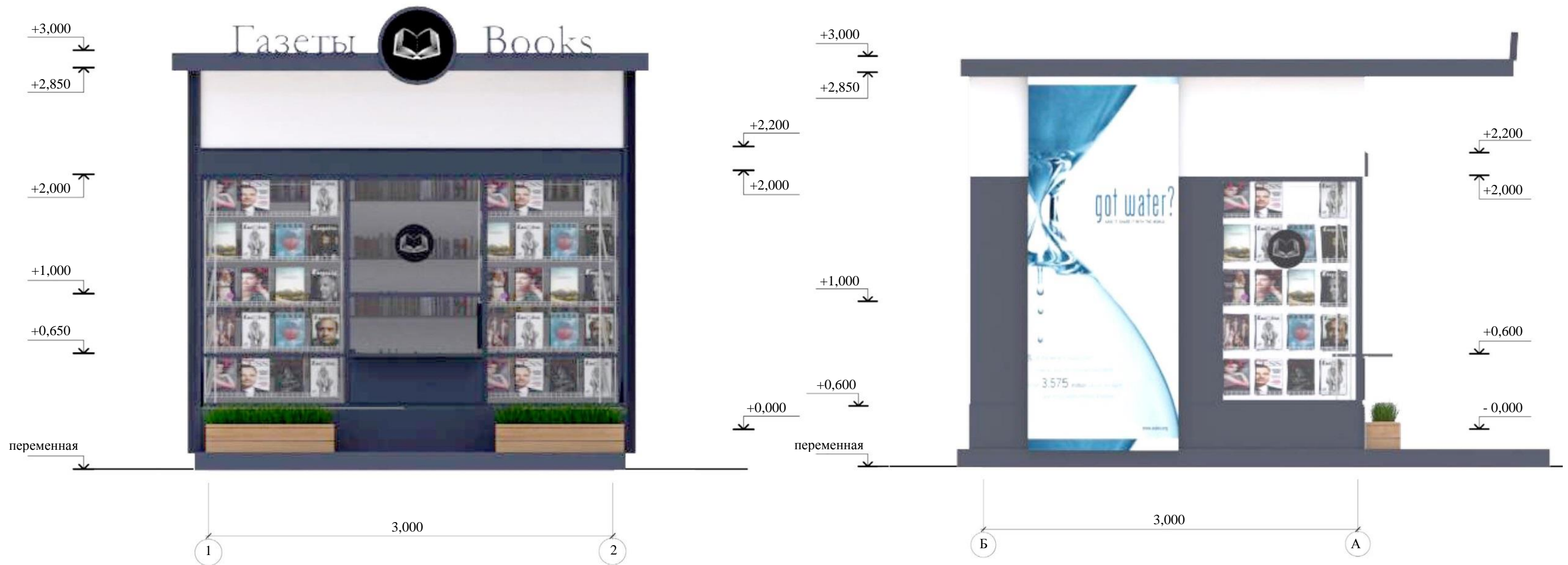

ТИП 4. Нестационарный торговый объект (S – 9,6 кв. м.).

Назначение: газеты, сувениры, бытовые услуги (ателье, ремонт обуви и т.п.)

ОБЩИЕ ДАННЫЕ

АРХИТЕКТУРНО – СТРОИТЕЛЬНАЯ ЧАСТЬ

Объект представляет собой в плане прямоугольник.
Общая высота 3,3 м., высота чистого потолка 2,7 м.

КОНСТРУКТИВНЫЕ РЕШЕНИЯ

Каркас – металлический.

Наполнитель – сэндвич панели

Облицовка фасада – композитная сэндвич панели (задняя часть) и HPL – панели- ламинат высокого давления (Fun-derMax) Облицовка крыльца (пандуса) и под козырьком объекта – ДПК (террасная доска)

Окна с алюминиевым профилем

Металлическая дверь

Light box (светодиодный короб)

ИНЖЕНЕРНО - ГЕОЛОГИЧЕСКИЕ И КЛИМАТИЧЕСКИЕ УСЛОВИЯ

Наиболее холодной пятидневки - 36°C

Нормативный ветровой напор – 40кгс/м.кв.

Вес снегового покрова на 1м. кв. – 100 кг/м.

Сейсмичность района строительства – не сейсмичен

Расчетная зимняя температура наружного воздуха



ТИП 5. Нестационарный торговый объект (S - 12 кв. м.).

Назначение: fast food (еда быстрого приготовления), готовая продукция (мороженное, выпечка и т.д.)

ОБЩИЕ ДАННЫЕ

АРХИТЕКТУРНО – СТРОИТЕЛЬНАЯ ЧАСТЬ

Объект представляет собой в плане прямоугольник.
Общая высота 3,3 м., высота чистого потолка 2,7 м.

КОНСТРУКТИВНЫЕ РЕШЕНИЯ

Каркас – металлический.

Наполнитель – сэндвич панели

Облицовка фасада – композитная сэндвич панели (задняя часть) и HPL – панели- ламинат высокого давления (Fun-degMax) Облицовка крыльца (пандуса) и под козырьком объекта – ДПК (террасная доска)

Окна с алюминиевым профилем

Металлическая дверь

Light box (светодиодный короб)

ИНЖЕНЕРНО - ГЕОЛОГИЧЕСКИЕ И КЛИМАТИЧЕСКИЕ УСЛОВИЯ

Наиболее холодной пятидневки - 36°С

Нормативный ветровой напор – 40кгс/м.кв.

Вес снегового покрова на 1м. кв. – 100 кг/м.

Сейсмичность района строительства – не сейсмичен

Расчетная зимняя температура наружного воздуха

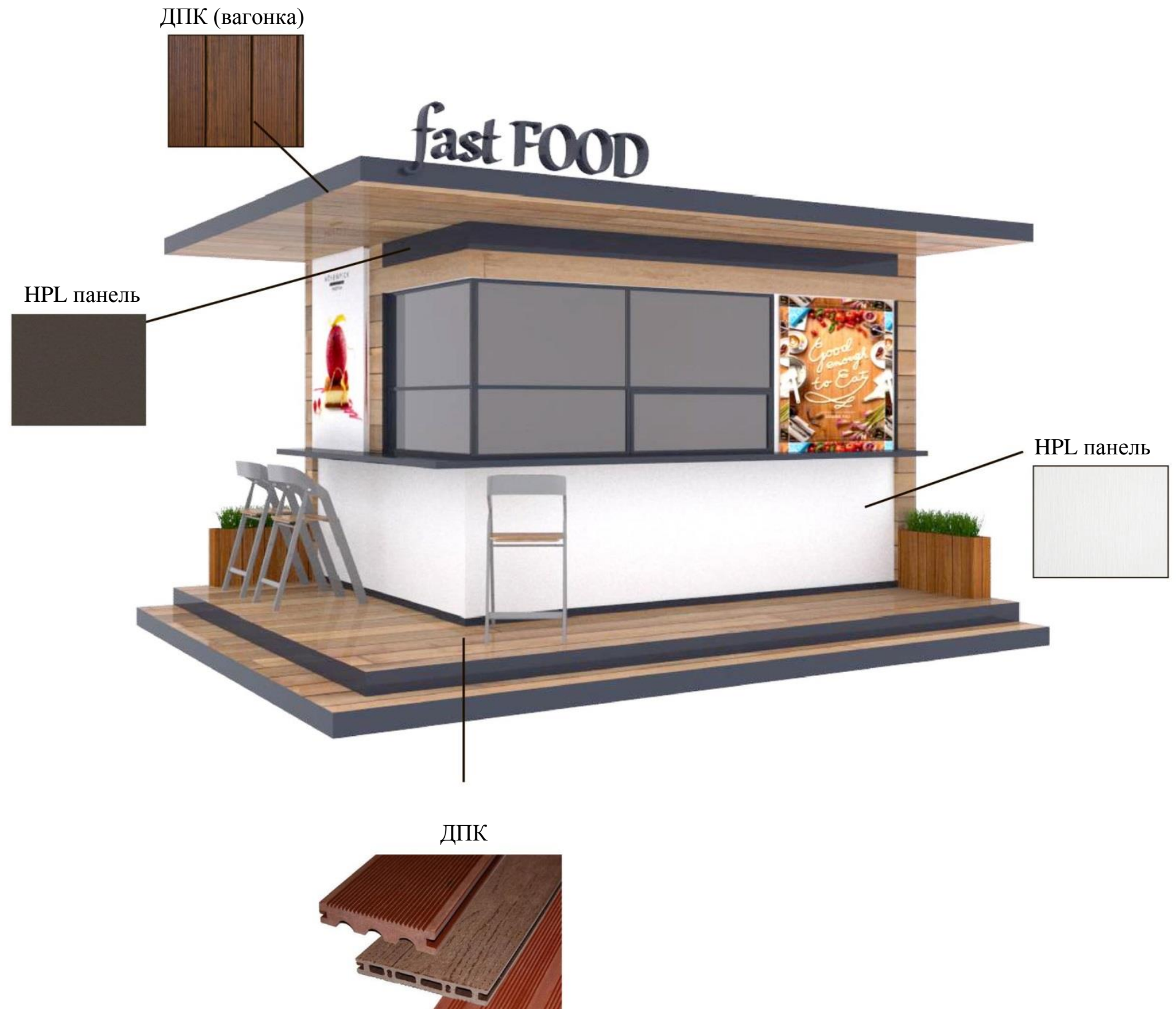

ТИП 5. Нестационарный торговый объект (S - 12 кв. м.).

Назначение: fast food (еда быстрого приготовления), готовая продукция (мороженное, выпечка и т.д.)

План на отм. +0,000

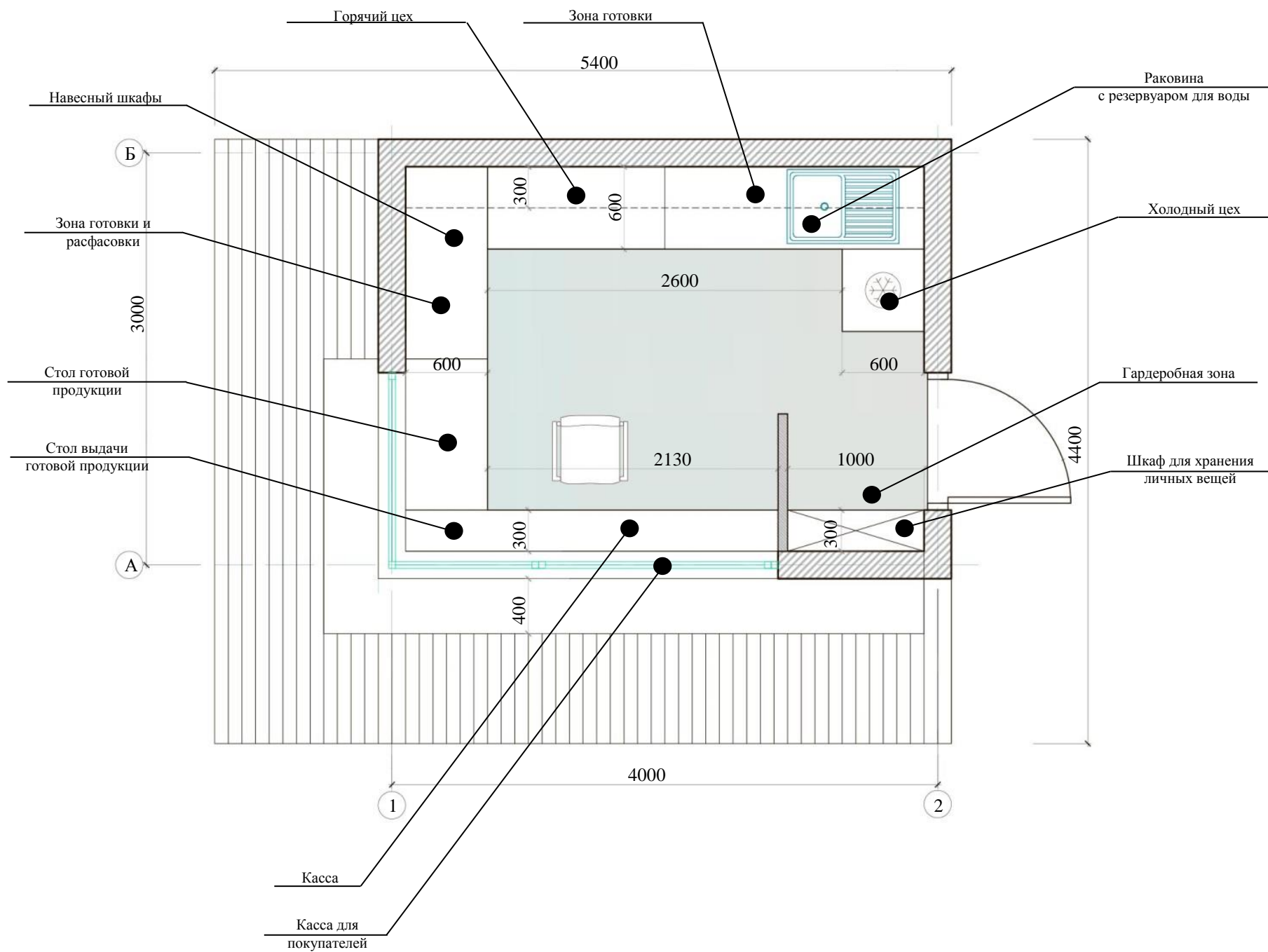

ТИП 5. Нестационарный торговый объект (S - 12 кв. м.).

Назначение: fast food (еда быстрого приготовления), готовая продукция (мороженное, выпечка и т.д.)

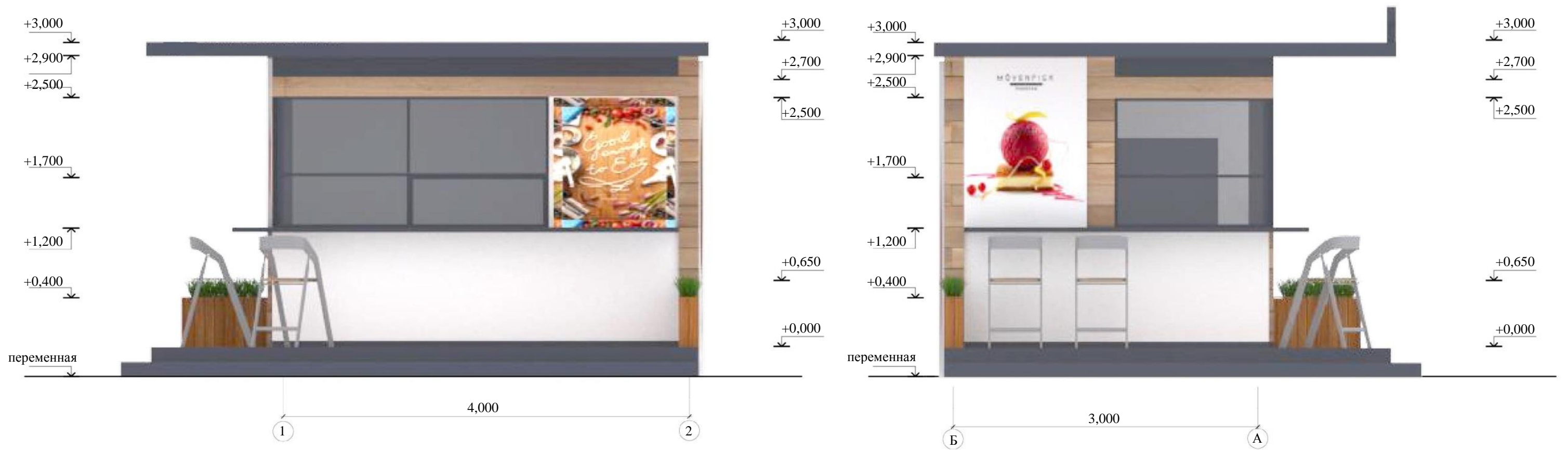

ТИП 6. Нестационарный торговый объект (S - 9 кв. м.).

Назначение: fast food (еда быстрого приготовления), готовая продукция (мороженное, выпечка и т.д.)

План на отм. +0,000

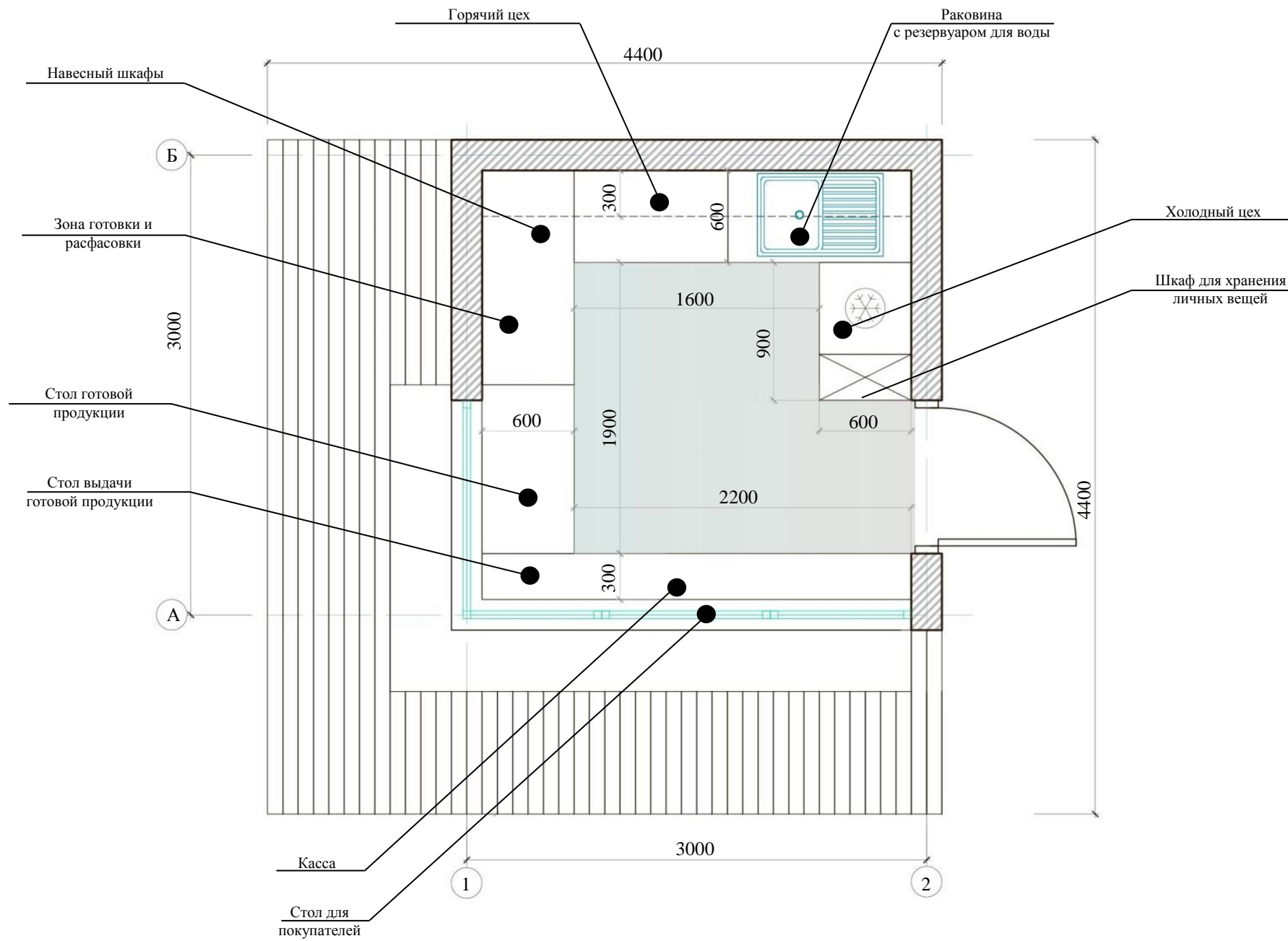

ТИП 6. Нестационарный торговый объект (S - 9 кв. м.).

Назначение: fast food (еда быстрого приготовления), готовая продукция (мороженное, выпечка и т.д.)



ТИП 6. Нестационарный торговый объект (S - 9 кв. м.).

Назначение: fast food (еда быстрого приготовления), готовая продукция (мороженное, выпечка и т.д.)



Предлагаемые цвета



Нестационарные торговые объекты (S - 18 кв. м.; 12 кв. м.; 9 кв. м.).

Назначение: fast food (еда быстрого приготовления), готовая продукция (мороженное, выпечка и т.д.)



12-18 кв. м.



9 кв. м.

ТИП 7. Нестационарный торговый объект (S - 15 кв. м.).

Назначение: продажа цветов

ОБЩИЕ ДАННЫЕ**АРХИТЕКТУРНО – СТРОИТЕЛЬНАЯ ЧАСТЬ**

Объект представляет собой в плане прямоугольник.
Общая высота 3,3 м., высота чистого потолка 2,7 м.

КОНСТРУКТИВНЫЕ РЕШЕНИЯ

Каркас – металлический.

Наполнитель – сэндвич панели

Облицовка фасада – композитная сэндвич панели (задняя часть) и HPL – панели- ламинат высокого давления (Fun-derMax) Облицовка крыльца (пандуса) и под козырьком объекта – ДПК (террасная доска)

Окна с алюминиевым профилем

Металлическая дверь

Light box (светодиодный короб)

ИНЖЕНЕРНО - ГЕОЛОГИЧЕСКИЕ И КЛИМАТИЧЕСКИЕ УСЛОВИЯ

Наиболее холодной пятидневки - 36°C

Нормативный ветровой напор – 40кгс/м.кв.

Вес снегового покрова на 1м. кв. – 100 кг/м.

Сейсмичность района строительства – не сейсмичен

Расчетная зимняя температура наружного воздуха



15 кв. м.

ТИП 7. Нестационарный торговый объект (S - 15 кв. м.).

Назначение: продажа цветов

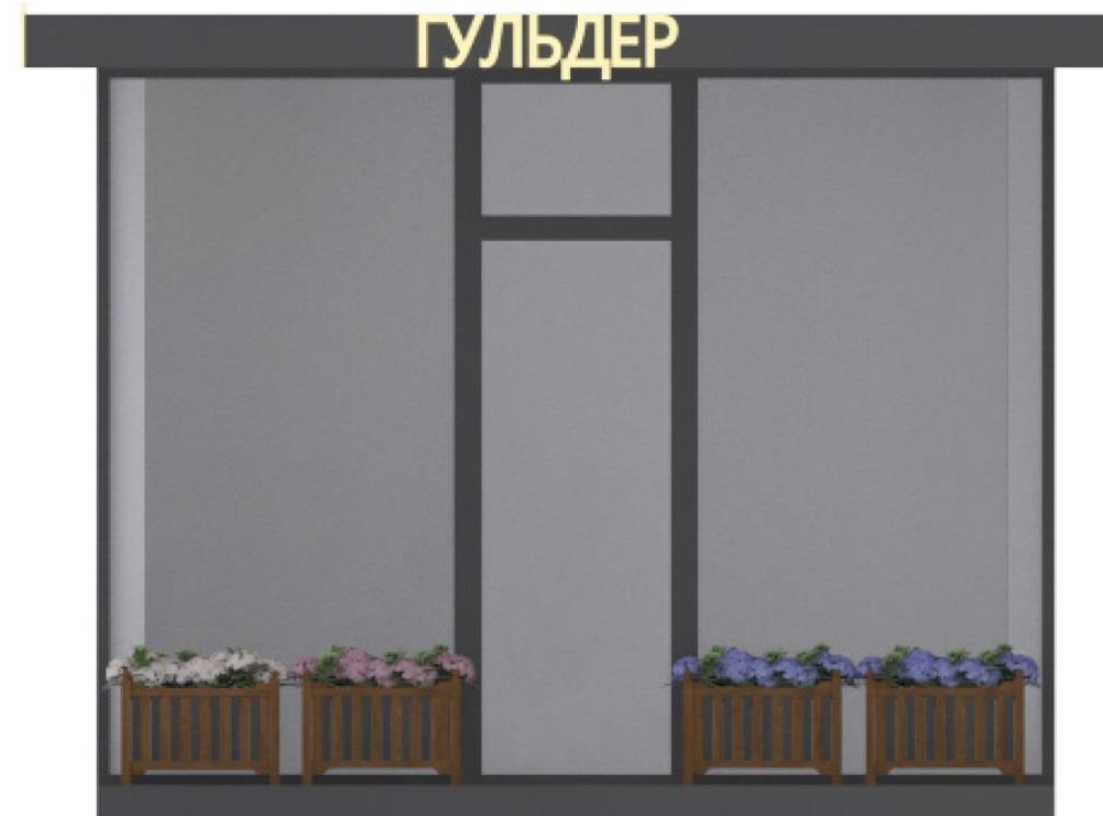

Предлагаемые цвета

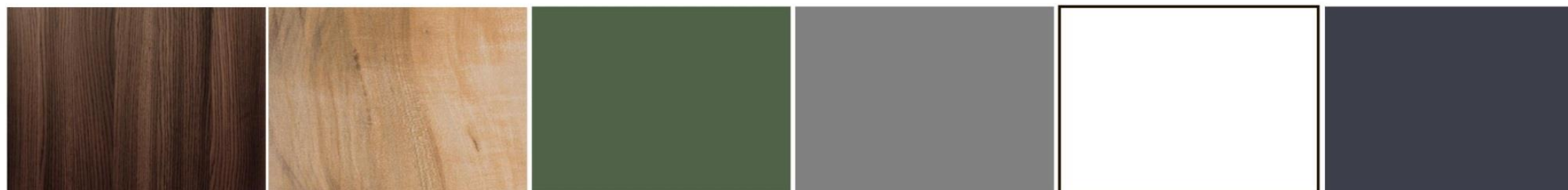

ТИП 1. Торговый павильон (S - 16 кв. м.).



Киоск рекомендован к размещению в застройке с современным обликом. Киоск прямоугольный в плане, предусматривает установку одной двери, остекление с трех сторон выступающий над входом фриз.

Колористическое решение:

- цоколь и вертикальная накладка – серый, RAL 7016
- импосты, переплеты, подоконная часть стены – темно-серый, RAL 7021.
- дверное и витражное заполнение – серо-синего оттенка.
- фриз, внешние накладные части (задний фасад) – серый, RAL 7037.

ТИП 1. Торговый павильон (S - 16 кв. м.).

Главный фасад

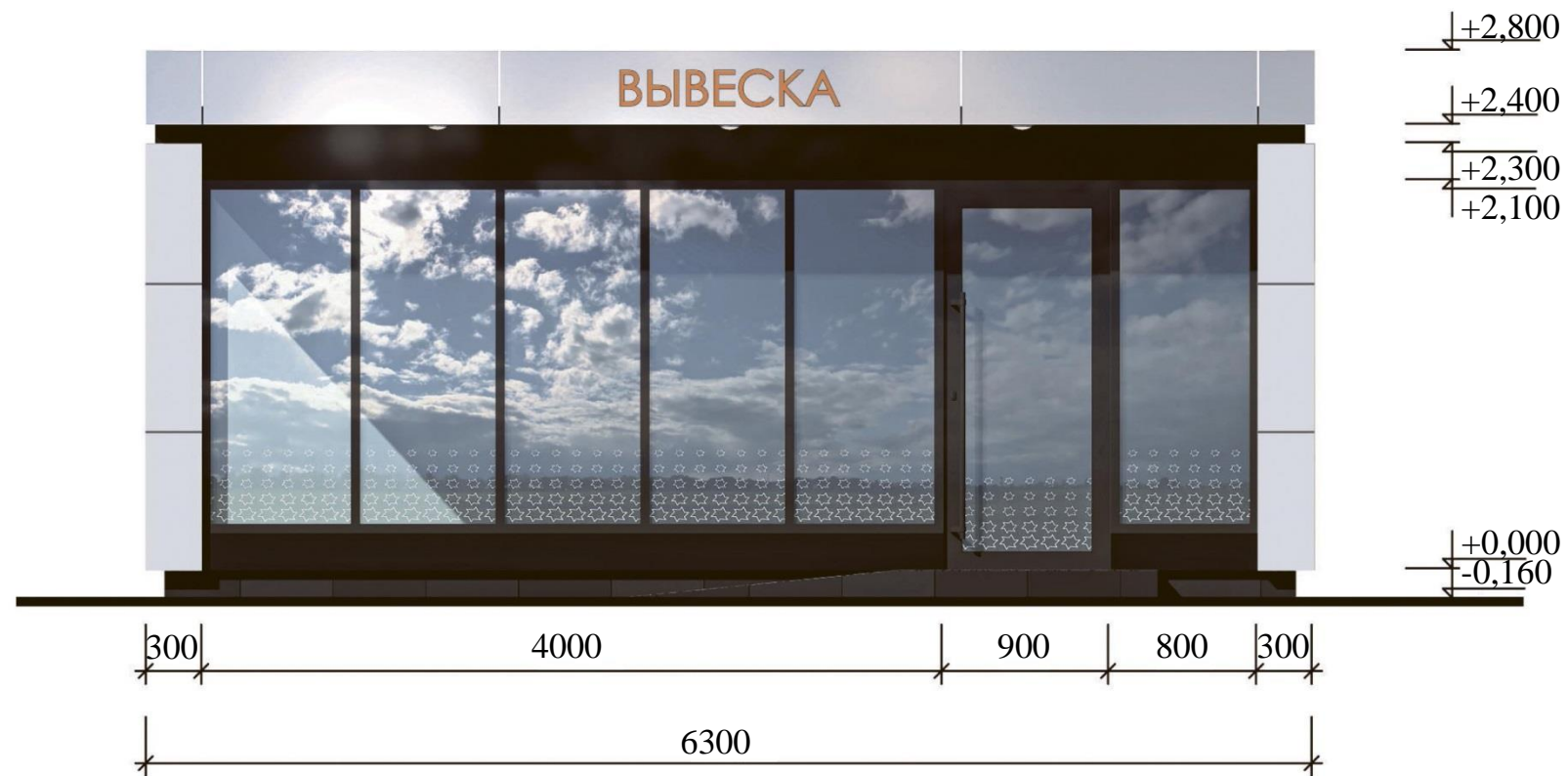

Боковой фасад

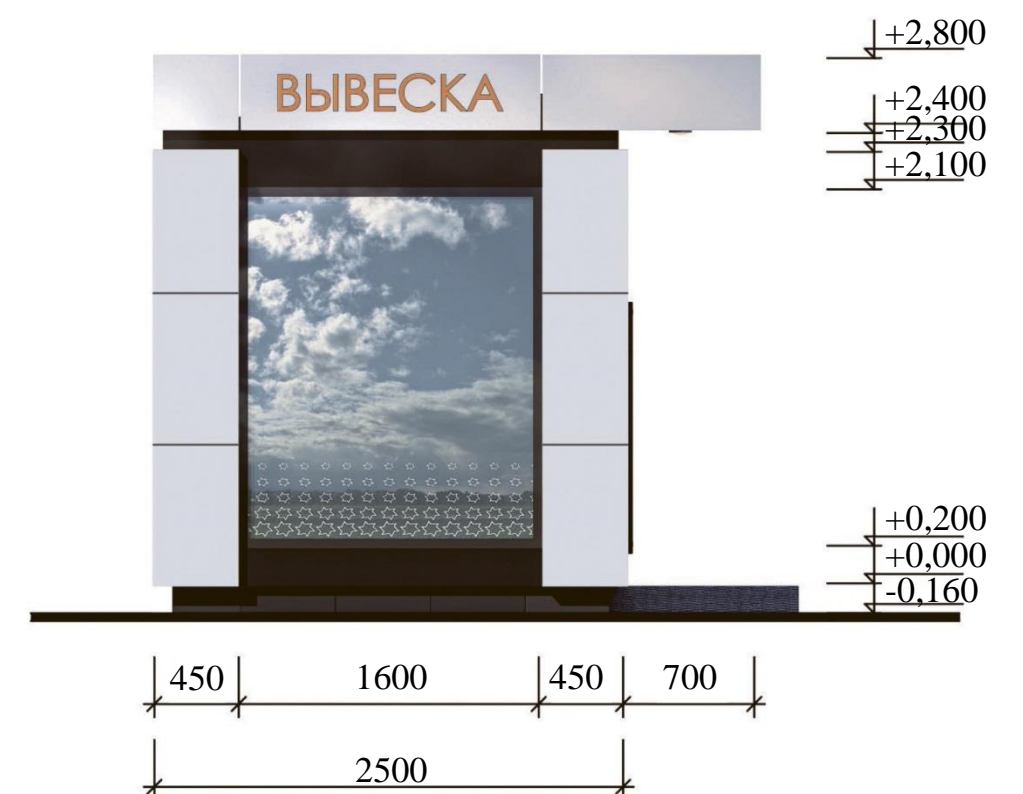

1. Материал несущий каркас конструкции:

Оцинкованный прокатный профиль.

2. Остекление:

Стеклопакеты (двухкамерных ударопрочных), с дверными и витражными импостами из алюминиевого профиля заводской окраски.

3. Материал внешней отделки:

Панели "ALUCOBOND" с заполнением теплоизоляционным материалом.

4. Наружный материал отделки цоколя, пандусов, ступеней, площадки:

Морозостойкий керамогранит серого цвета.

Высота нестационарного торгового объекта, при максимальной высотной отметке +3,300 мм. Принять 2,800 мм. (от "нуля").

5. Высота вывески для нестационарного торгового объекта единая и составляет 200 мм.

Ширина вывески варьируется в зависимости от количества символов, но занимает не более 2,500 мм., располагается по центральной оси нестационарного торгового объекта. Все вывески располагаются по одной горизонтальной оси для всех нестационарных торговых объектов, отдельно стоящих или блокированных. Горизонтальная ось проходит по центру фриза. Надписи выполняются в одну строку, горизонтально.

Вывески должны быть оборудованы внутренней подсветкой с учетом цвета, обозначающего функциональное назначение нестационарного торгового объекта. Между композитной панелью и подсветкой устраивается подложка из матового стекла. Надпись на вывески выполняется шрифтом «Century Gothic», основная надпись выполняется заглавными буквами. Размер шрифта по вертикали – 20 см. принимается единым для всех нестационарных торговых объектов.

Цвет композитного материала – серый, RAL 7037. Цвет стекла подложки варьируется и зависит от цветового решения специализации нестационарного торгового объекта.

ТИП 2. Торговый павильон (S-10,0 кв. м.).



Киоск рекомендован к размещению в застройке с современным обликом. Киоск прямоугольный в плане, предусматривает установку одной двери, остекление с трех сторон выступающий над входом фриз.

Колористическое решение:

- цоколь и вертикальная накладка – серый, RAL 7016
- импосты, переплеты, подоконная часть стены – темно-серый, RAL 7021.
- дверное и витражное заполнение – серо-синего оттенка.
- фриз, внешние накладные части (задний фасад) – серый, RAL 7037.

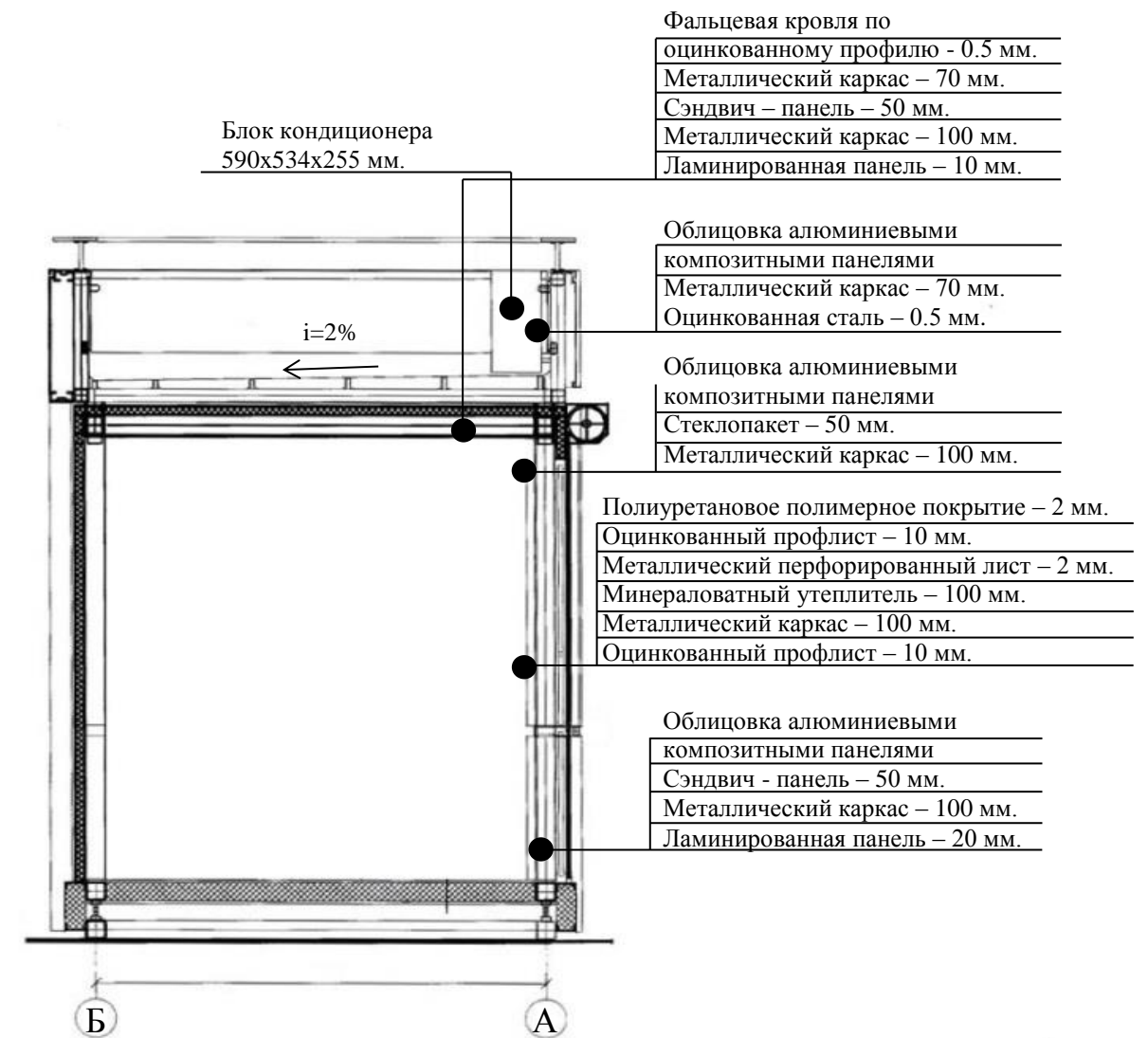
ТИП 2. Торговый павильон (S-10,0 кв. м.).

2. Материал несущий каркас конструкции:
Оцинкованный прокатный профиль.

3. Остекление:
Стеклопакеты (двухкамерных, ударопрочных), дверными и витражными импостами из алюминиевого профиля заводской окраски.

4. Материал внешней отделки:
Панели "ALUCOBOND" с заполнением теплоизоляционным материалом.

5. Наружный материал отделки цоколя, пандусов, ступеней, площадки:
Морозостойкий керамогранит серого цвета.

Высота нестационарного торгового объекта, при максимальной отметки +3,0 м. принять 2,8 м. (от "нуля").

1. Высота вывески для нестационарного торгового объекта единая и составляет 200 мм. Ширина вывески варьируется в зависимости от количества символов, но не занимает более 2500 мм., располагается по центральной оси нестационарного торгового объекта. Все вывески располагаются по одной горизонтальной оси для всех нестационарных торговых объектов, отдельно стоящих или блокированных. Горизонтальная ось проходит по центру фриза. Надписи выполняются в одну строку, горизонтально. Вывески должны быть оборудованы внутренней подсветкой с учетом цвета, обозначающего функциональное назначение нестационарного торгового объекта. Между композитной панелью и подсветкой устраивается подложка из матового стекла. Надпись на вывеске выполняется шрифтом "Century Gothic", основная надпись выполняется заглавными буквами. Размер шрифта по вертикали - 20 см. принимается единым для всех нестационарных торговых объектов. Цвет композитного материала - серый, RAL 7037. Цвет стекла подложки варьируется и зависит от цветового решения специализации нестационарного торгового объекта.

ТИП 3. Торговые павильоны (S - 12 кв. м.).



ТИП 4. Торговый павильон (S - 12 кв. м.).

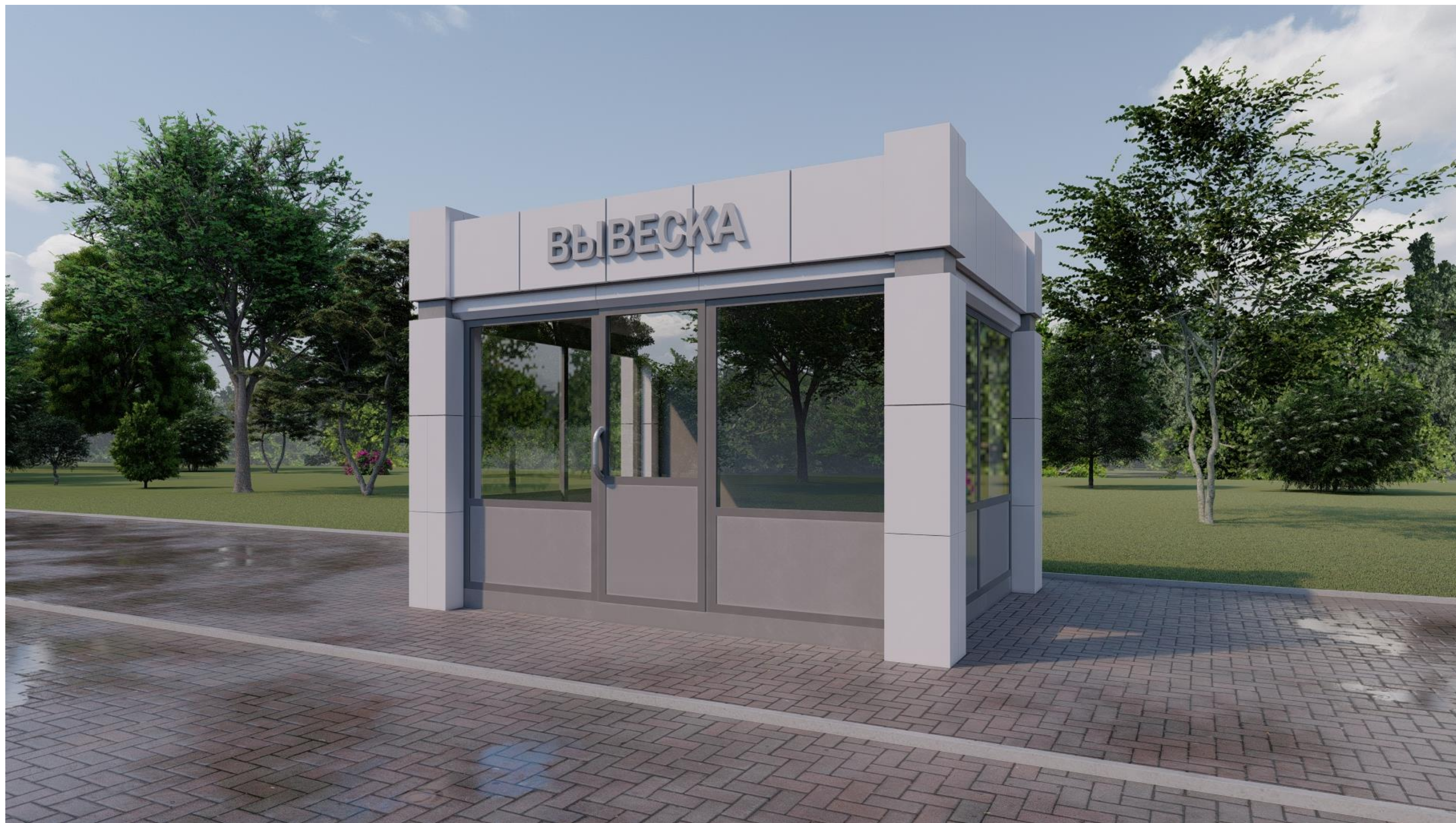

ТИП 5. Торговый павильон (S - 12 кв. м.).







ТИП 6. Торговый павильон (S – 9,5 кв. м.).



ТИП 7. Торговый павильон с остановкой (S - 15 кв. м.).



Цветовые решения фасада торгового павильона с остановкой (S - 15 кв. м.).

Детали	Цвет	Код по каталогу	Название
Корпус		CLASSIC 7035 CLASSIC 7004 CLASSIC 8019 CLASSIC 7048	Светло – серый Сигнальный серый Серо – коричневый Перламутровый мышино - серый
Оконный переплет		CLASSIC 7043 CLASSIC 9010	Транспортный серый В Белый
Карниз		CLASSIC 9023 CLASSIC 7032	Перламутровый темно – серый Галечный серый
Цоколь		CLASSIC 9017 CLASSIC 9011	Транспортный черный Графитно - черный

ТИП 1. Бахчевой развал (S – 4,0 кв. м.).



Деревянный контейнер для бахчевых культур площадью 4 кв. м.

Окраска деталей каркаса и деталей наружной обшивки производится эмалью на водной основе для наружных работ в два слоя с предварительным нанесением грунта с антисептическим эффектом. Эмаль компонентная, высокопрочная для наружного использования (цвет по RAL 1013 и 8017).

Контейнер состоит из сборного каркаса из отдельных деталей, соединенных между собой при помощи стандартных крепежных элементов (болты, шайбы, гайки).

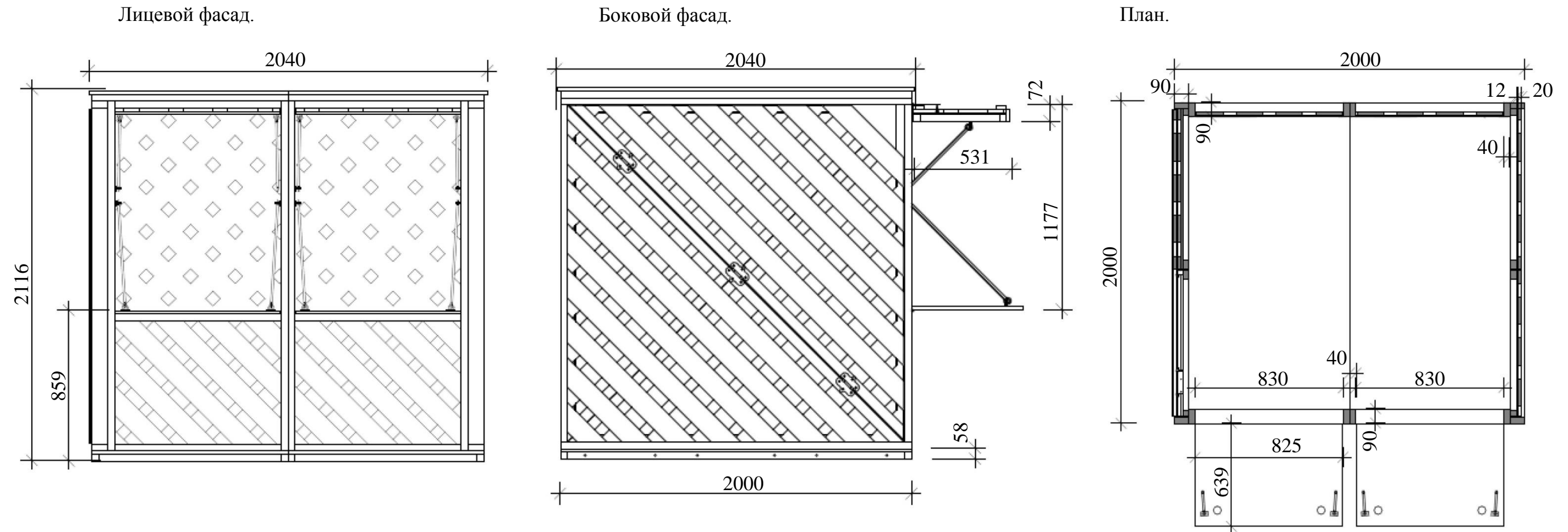
ТИП 1. Бахчевой развал (S – 4,0 кв. м.).

1. Материал несущего каркаса:

Сращенная деревянная рейка хвойных пород 8-12% влажности, сечением 40*40 мм., 40*65 мм., 40*80 мм., 40*90 мм. (ГОСТ 17580-82).

Для крепежа панелей между собой используется болтовое соединение М8*90; М8*100.

Для крепления рейки к бруску применяется нержавеющий крепеж (гвозди или шурупы) – 2-3 мм. И длиной 45 мм.

Для крепления бруска к бруску оцинкованные шурупы длин и сечений рекомендованных производителем метизов.

2. Материал пола:

Фанера бакелизированная 18-20 мм. (ГОСТ 8673-93).

Сращенная деревянная рейка хвойных пород 8-12% влажности, сечением 40*65 мм. (ГОСТ 17580-82).

Для установки на месте по уровню используются регулируемые опоры.

3. Материал внешней обшивки:

Сращенная деревянная рейка хвойных пород (без сучков) 8-12% влажности (ГОСТ 17580-82). Возможно изготовить в двух вариантах:

- вариант 1 сечение 20*60 мм., 20*120 мм., 20*120 мм., или фанера влагостойкая 18-20 мм. (ГОСТ 3916.1-96).

- вариант 2 – сечение 40*60 мм..

4. Материалы прилавка (ставня):

Фанера бакелизированная 18-20 мм. (ГОСТ 8673-93). Упоры из металлического прутка круглого сечения диаметром не менее 8 мм. и окрашенные антикоррозийной атмосферной эмалью белого цвета RAL 1013. Вспомогательная фурнитура : петли, щеколды, шпингалеты имеют антикоррозийное покрытие.

5. Материалы крыши:

Фанера бакелизированная 18-20 мм. (ГОСТ 8673-93). Сращенная деревянная рейка хвойных пород 8-12% влажности, сечением 40*65 мм. (ГОСТ 17580-82).

ТИП 2. Бахчевой развал (S – 6,0 кв. м.).



ТИП 3. Бахчевой развал (S – 3,0 кв. м.).

Таблица колеров

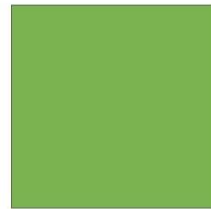

C:55; M:13; Y:99; K:0

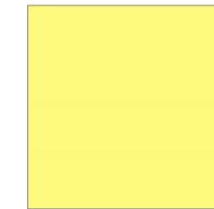

C:5; M:0; Y:57; K:0

Каркас выполнить из деревянного бруса диаметром 50 мм.

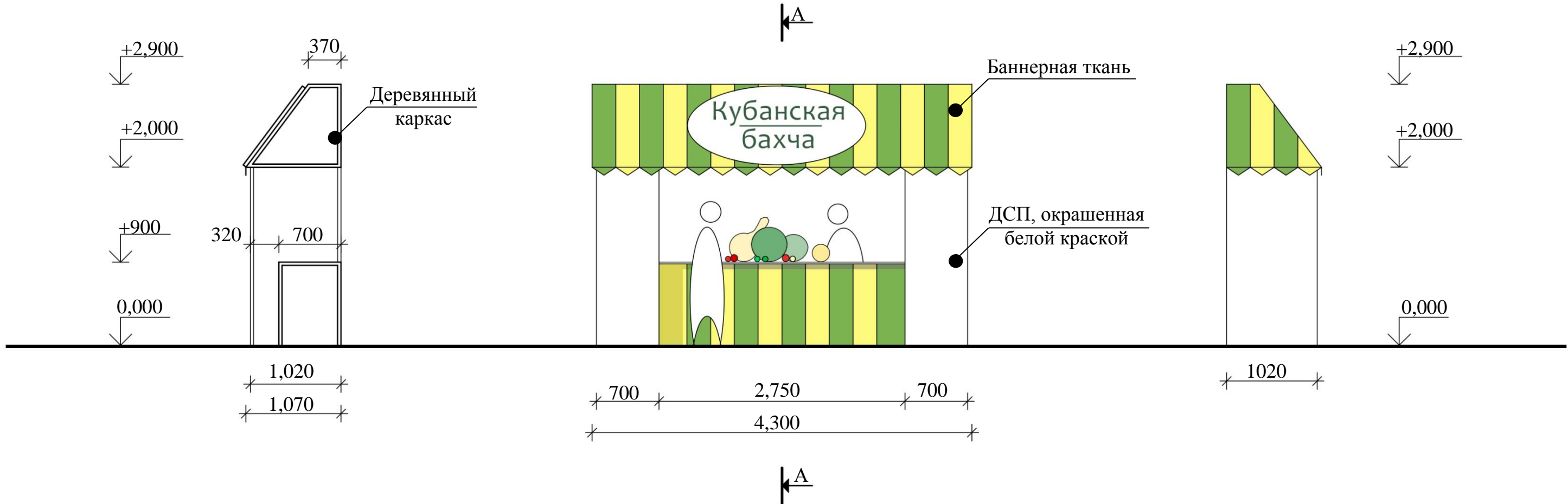

ТИП 4. Бахчевой развал (S – 10,0 кв. м.).



ТИП 4. Бахчевой развал (S – 10,0 кв. м.).



ТИП 4. Бахчевой развал (S – 10,0 кв. м.).

ФАСАД В ОСЯХ 1 - 4

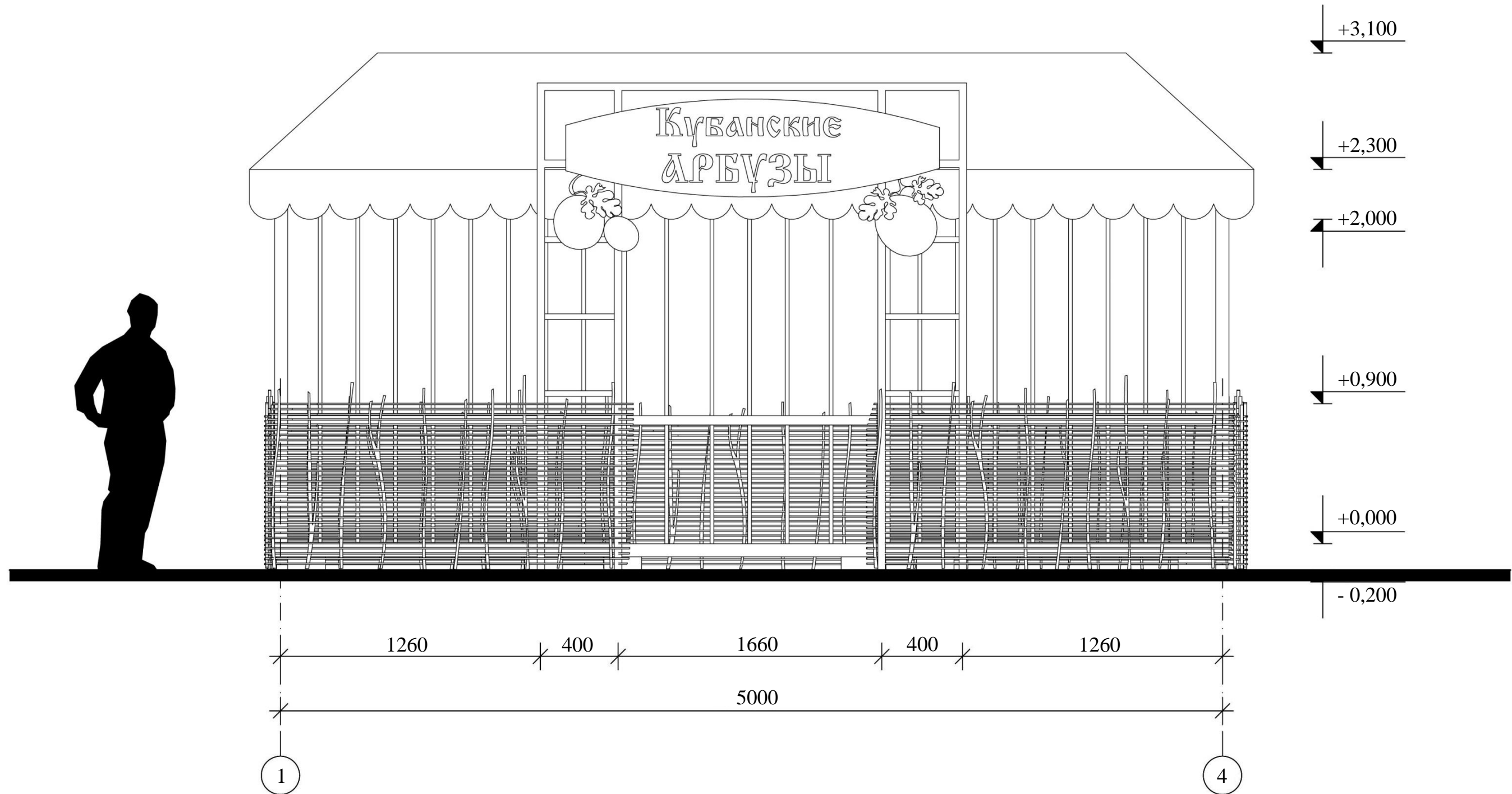

ТИП 4. Бахчевой развал (S – 10,0 кв. м.).

ПЛАН

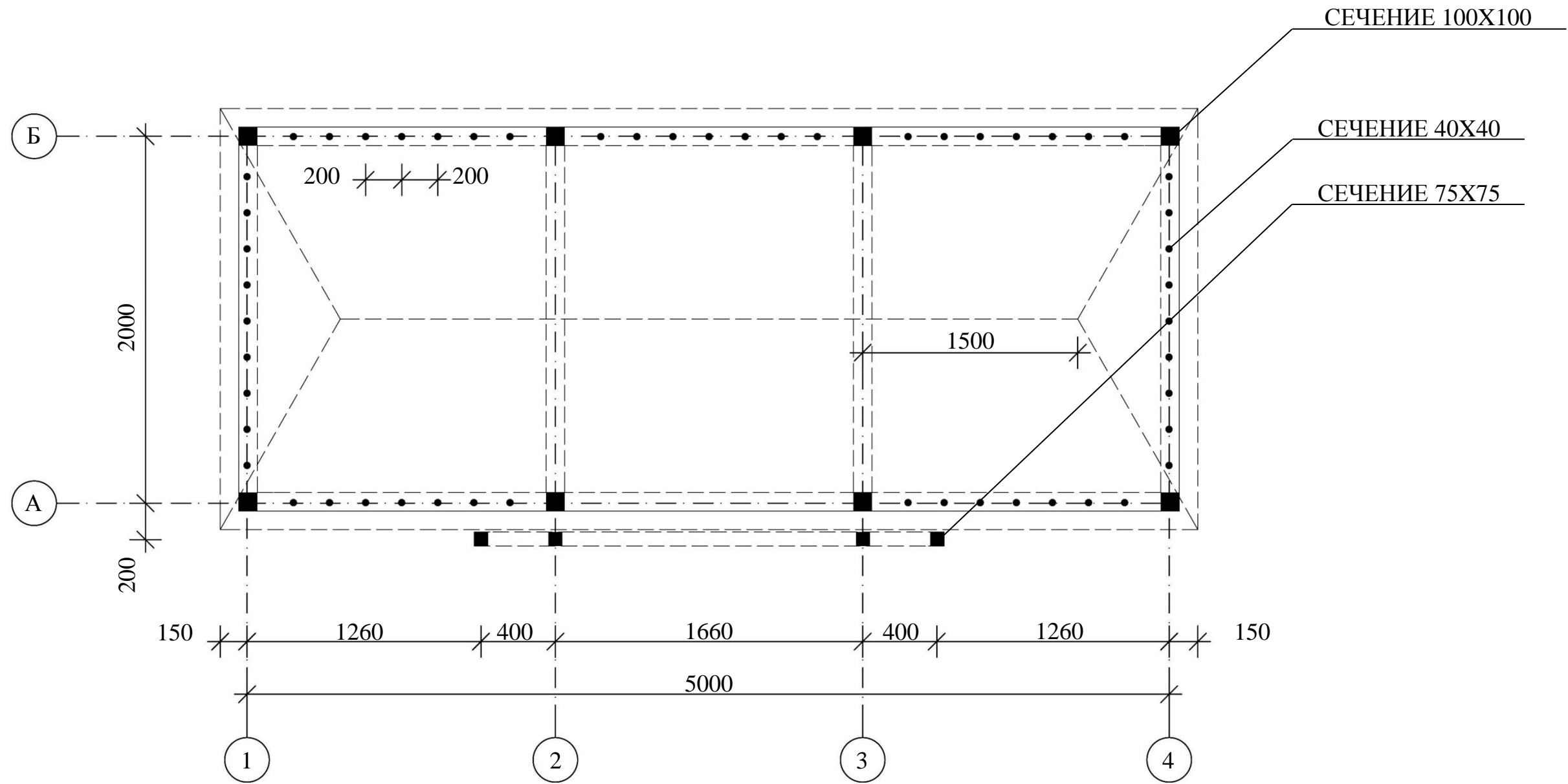

Декоративные элементы бахчевого развала ТИП 4. (S – 10,0 кв. м.).

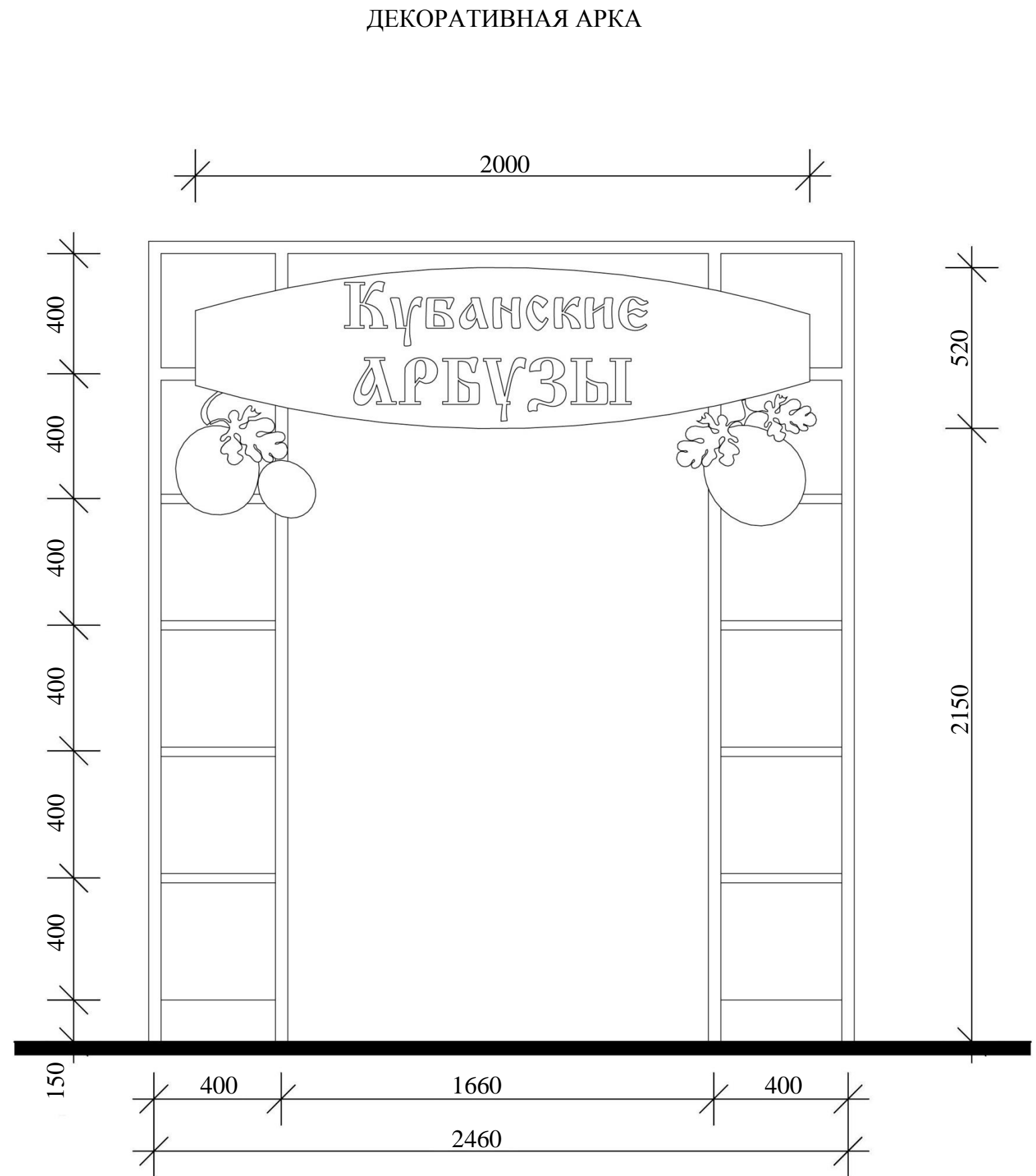
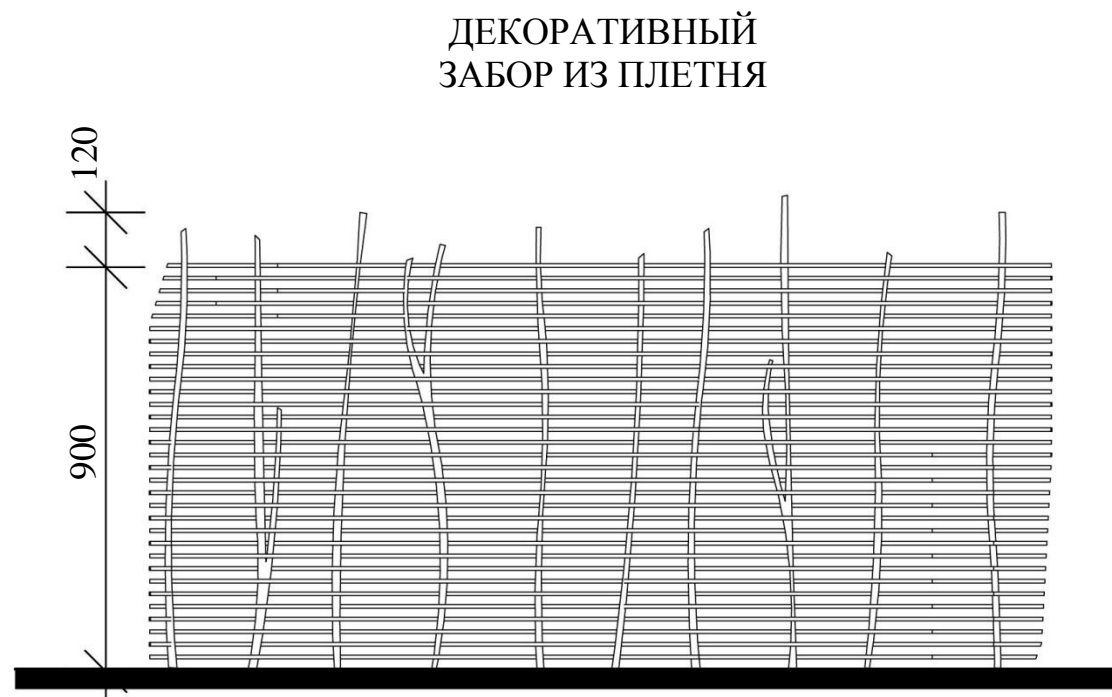

ТИП 1.
Торговая палатка (S-3,9 кв. м.)

для реализации фруктов и овощей на всей территории муниципального образования Калининский район

металлокаркас

 цвет RAL 7023

тентовая ткань

 цвет RAL 6005

 цвет RAL 1023

Сборно-разборная конструкция из металлического каркаса и тентового покрытия

фронтальный вид

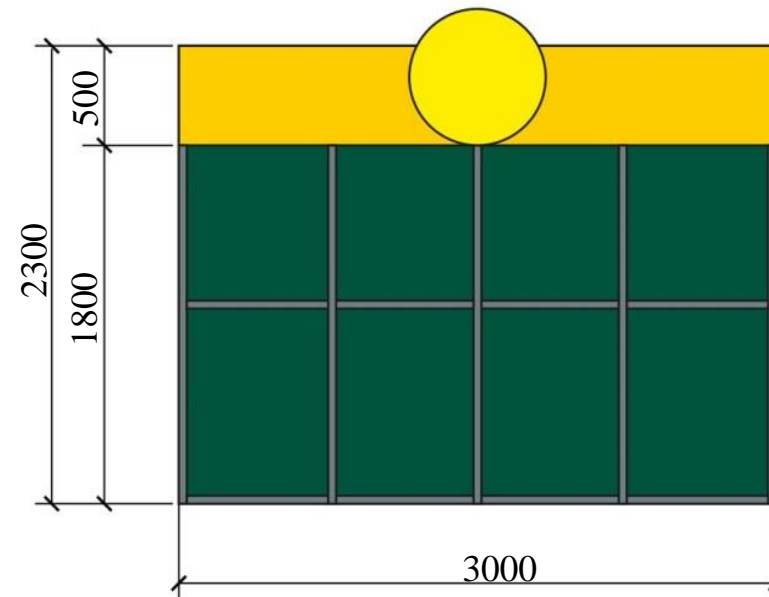

вид сбоку

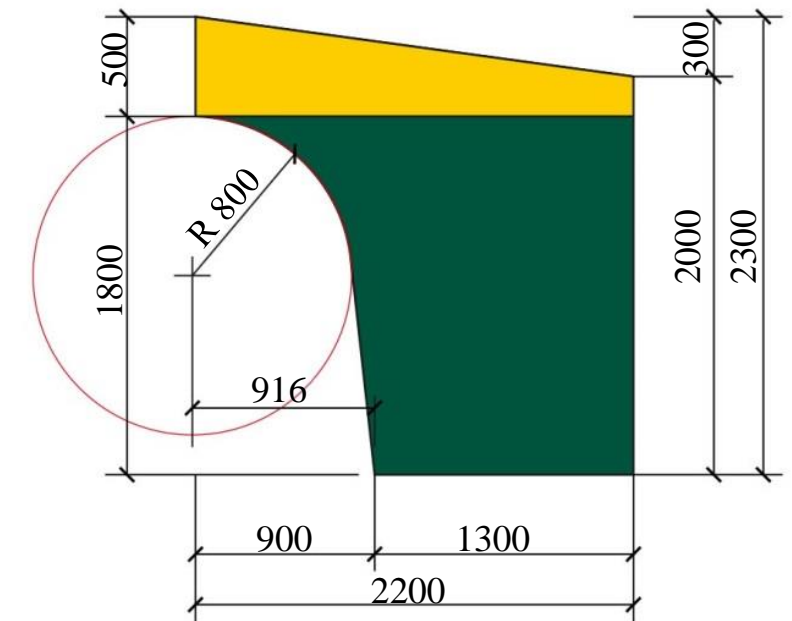

вид сверху

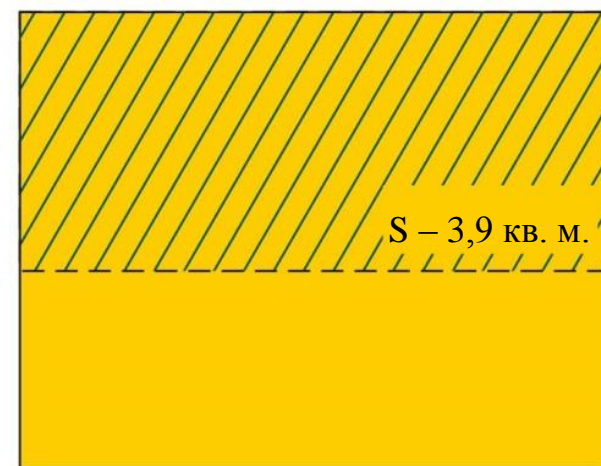

возможное место размещения рекламы (фирменного знака)



ТИП 2. Торговая палатка (S – 5,7 кв. м.; 4 кв. м.).

ПАЛАТКА С МОЛНИЕЙ НА ЗАДНЕЙ СТЕНКЕ 3 X 1,9 М

Молния обеспечивает доступ к палатке сзади. Продавцу удобно пополнять ассортимент прямо из подъехавшей грузовой машины.

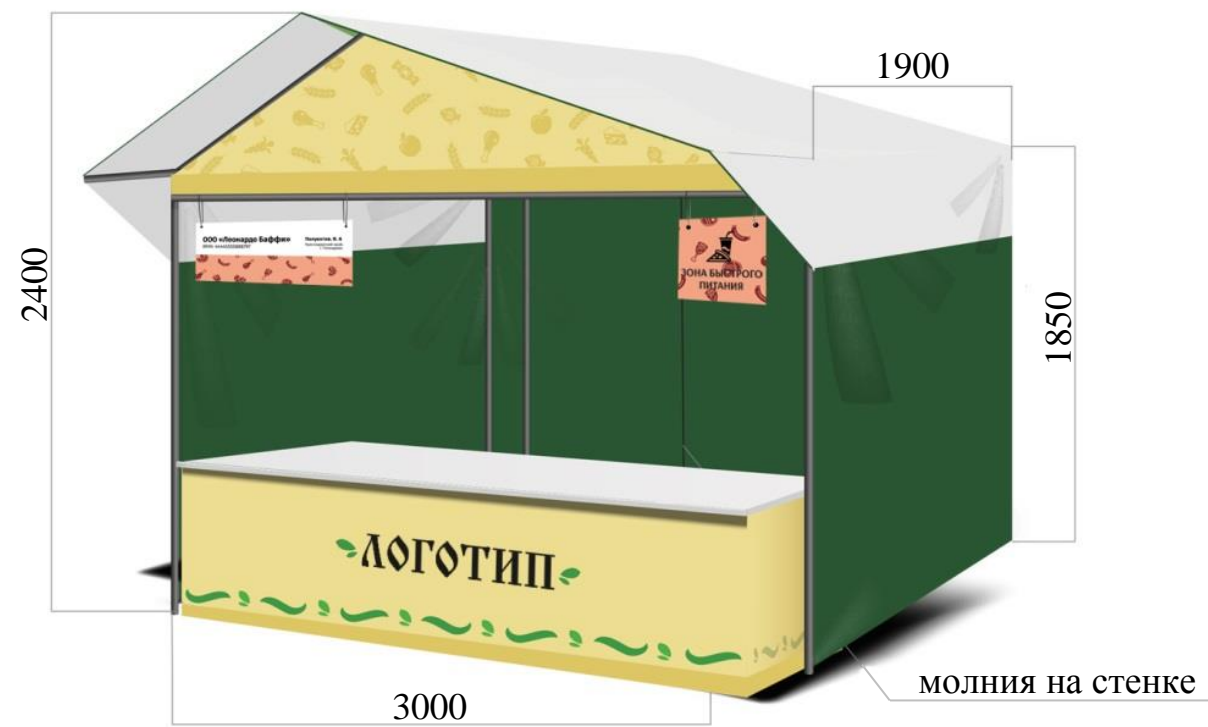

PANTONE 357
CMYK 81 41 89 40
RGB 42 85 50

СТАНДАРТНАЯ ПАЛАТКА 2 X 2 М

Тент каждой фирменной палатки должен быть двухцветным.

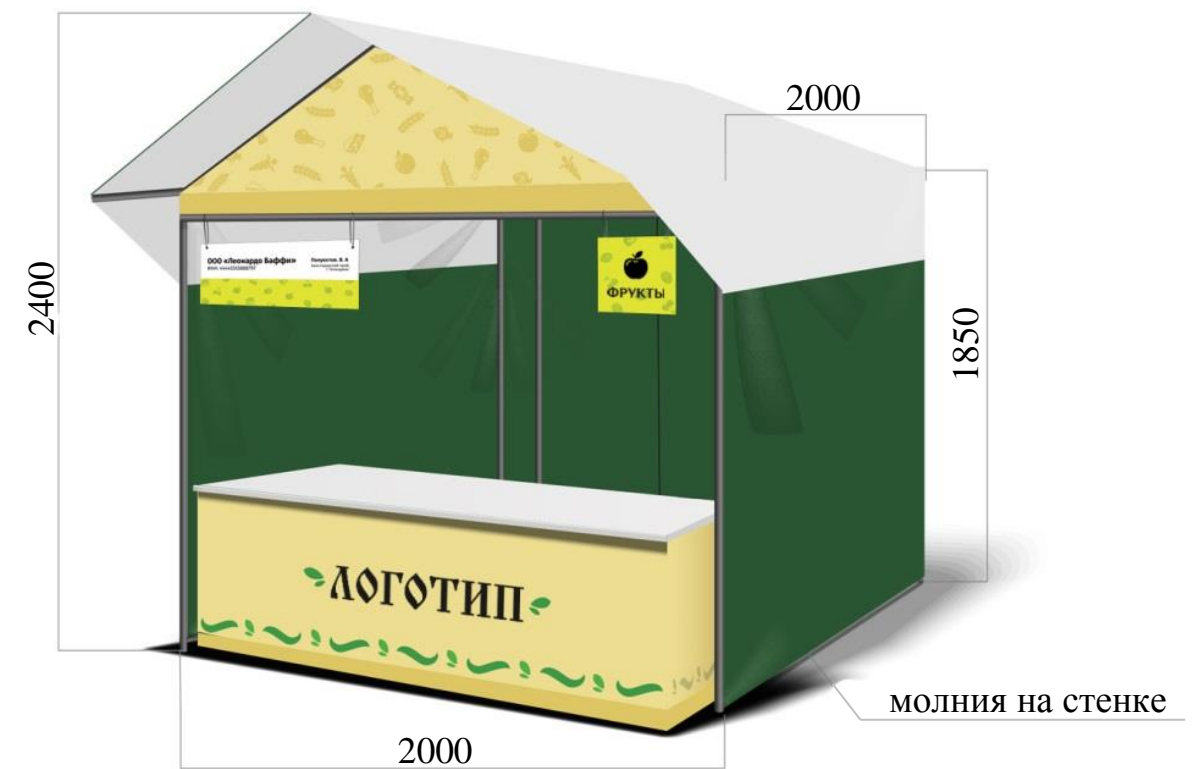

PANTONE 357
CMYK 81 41 89 40
RGB 42 85 50

Брендинг торговый палатки ТИП 2. (S – 5,7 кв. м.; 4 кв. м.).

БРЕНДИРОВАНИЕ ПО ТОВАРНЫМ ГРУППАМ

Внешний вид таблички продавца зависит от того, какой вид продукции предоставлен в палатке. Варианты продуктового паттерна на фоне яркого цвета разработаны для нанесения на нижнюю половину таблички (см. выше).

Паттерн на нейтральном фоне размещается на треугольной поверхности в верхней части палатки (см. ниже). Элементы паттерна должны соответствовать виду представленных товаров. Цветового кодирования в палатках нет.



Паттерн на цветном фоне для нанесения на табличку продавца

Паттерн на нейтральном фоне для брендинга частей торговых точек (палаток)

ПИКТОГРАММЫ



ФРУКТЫ



ОВОЩИ



ЗОНА БЫСТРОГО ПИТАНИЯ

БРЕНДИРОВАНИЕ ПАЛАТОК

У каждой палатки есть две обязательные для брендинга составляющие:

- треугольная поверхность в верхней части;
- бортик прилавка.

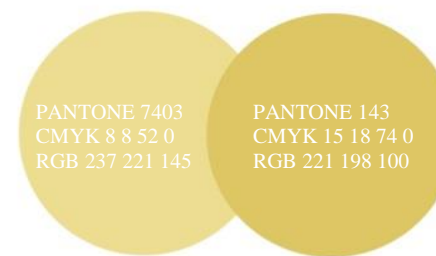
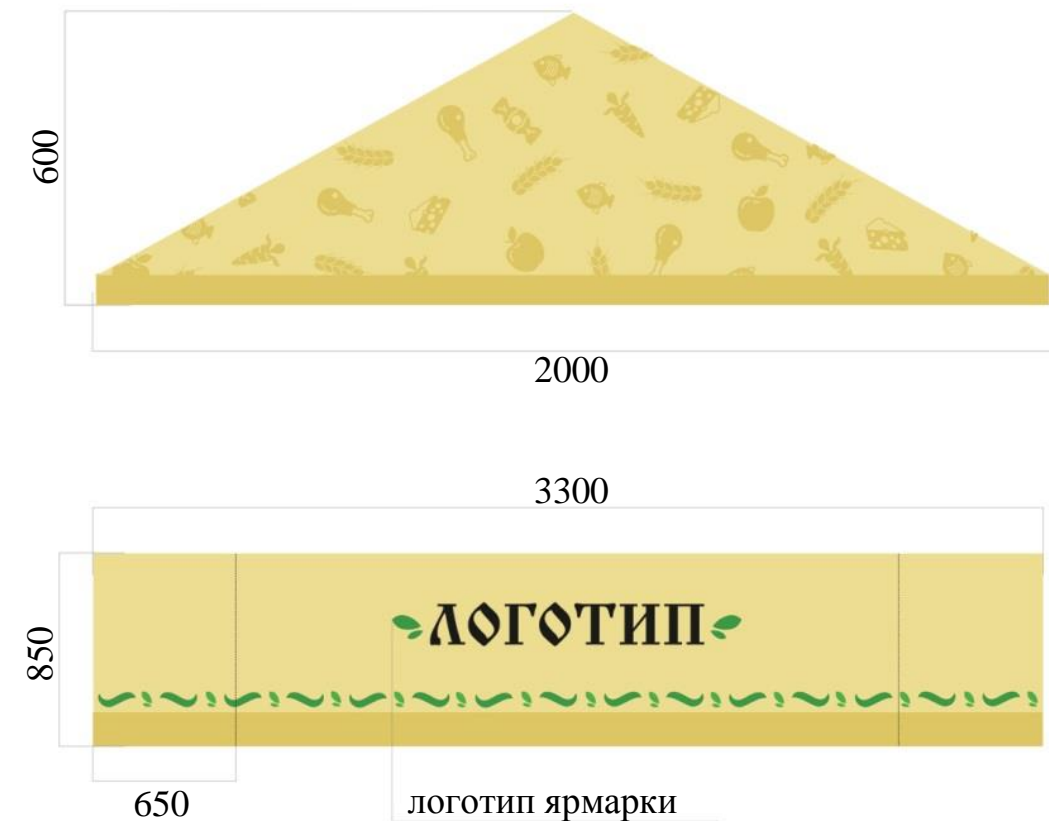

ТИП 1. Автомагазин (торговый автофургон, автолавка).



ТИП 2. Автомагазин (торговый автофургон, автолавка).



ТИП 3. Автомагазин (торговый автофургон, автолавка).



ТИП 1. Автоцистерна.



ТИП 1. Торговый автомат (S – 1,0 кв. м.).



ТИП 2. Торговый автомат (S – 1,2 кв. м.).



ТИП 3. Торговый автомат (S – 0,25 кв. м.).



ТИП 1. Торговая тележка (S – 1,392 кв. м.).

Для сезонной реализации продукции сезонного характера (сувениры, мягкое мороженое, прохладительные напитки и т. д.) на территории муниципального образования Калининский район.

Устанавливаются временно, в теплое время года.

Допускается размещать в виде:

- передвижных прилавков с навесом для торговли на улице.



внешний вид

- при изготовлении торгового оборудования для отделки прилавка рекомендуется использовать дерево, цвет – темный орех (главный фасад декорировать под комод);
- на торцевых фасадах прилавка допускается размещать рекламные изображения, занимая не более $\frac{1}{4}$ площади поверхности фасада;
- место размещения вывески (рекламы) – фронтальная часть навеса на главном фасаде;
- цвет покрытия навесов – RAL 1015 (цвет слоновой кости), допускается сочетание RAL 1015 с RAL 8011 (коричневый орех);
- не допускается размещение рекламы производителя, продукции на навесе и на лицевой стенке главного фасада прилавка.

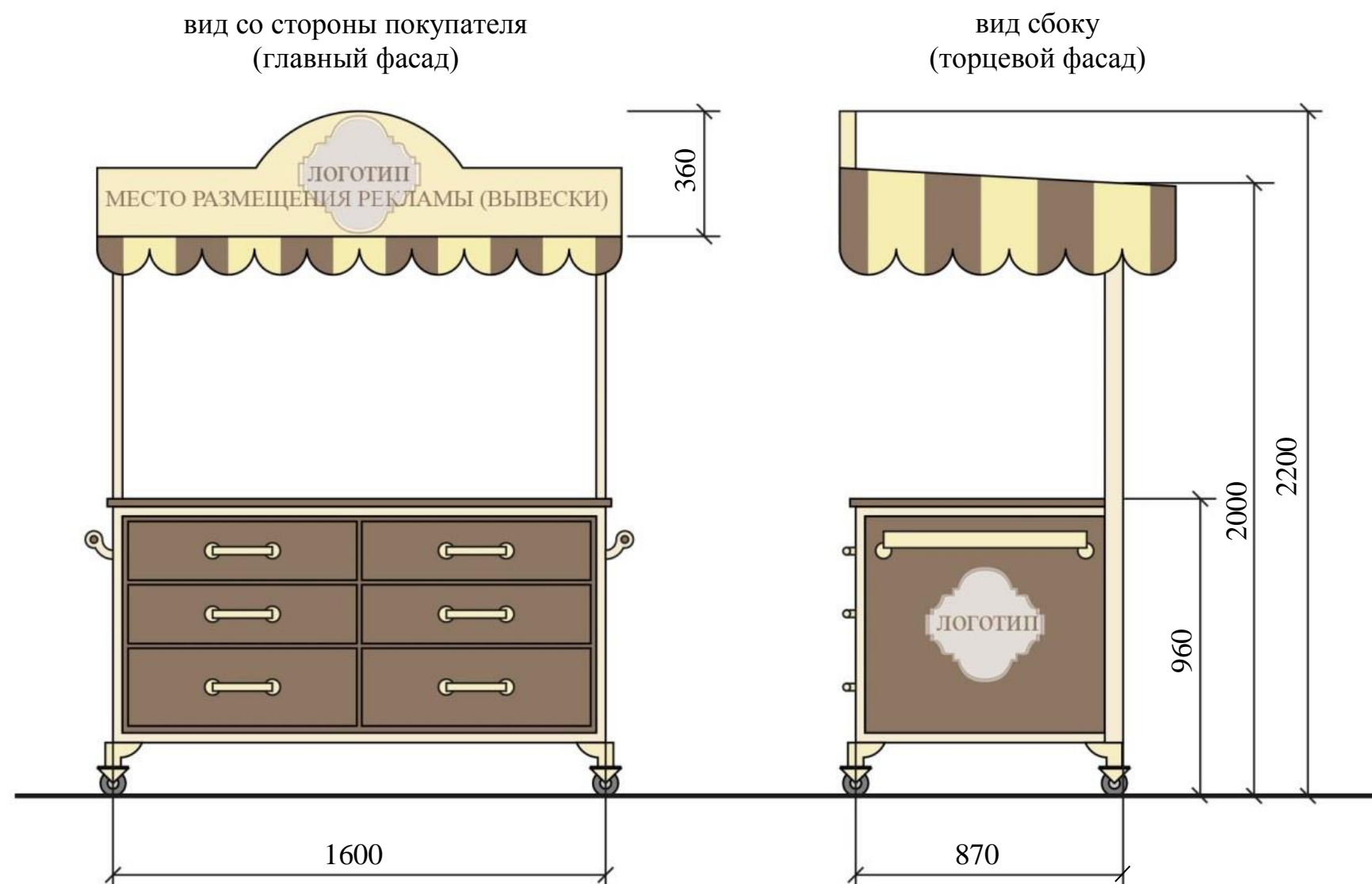

ТИП 2. Торговая тележка (S – 0,72 кв. м.).

Для сезонной реализации кваса и других прохладительных напитков на территории муниципального образования Калининский район.

Устанавливается временно, на сезон торговли прохладительных напитков (квас, лимонад, минеральная вода).

Допускается размещать в виде:

- изотермических передвижных ролл-баров для торговли на улице.

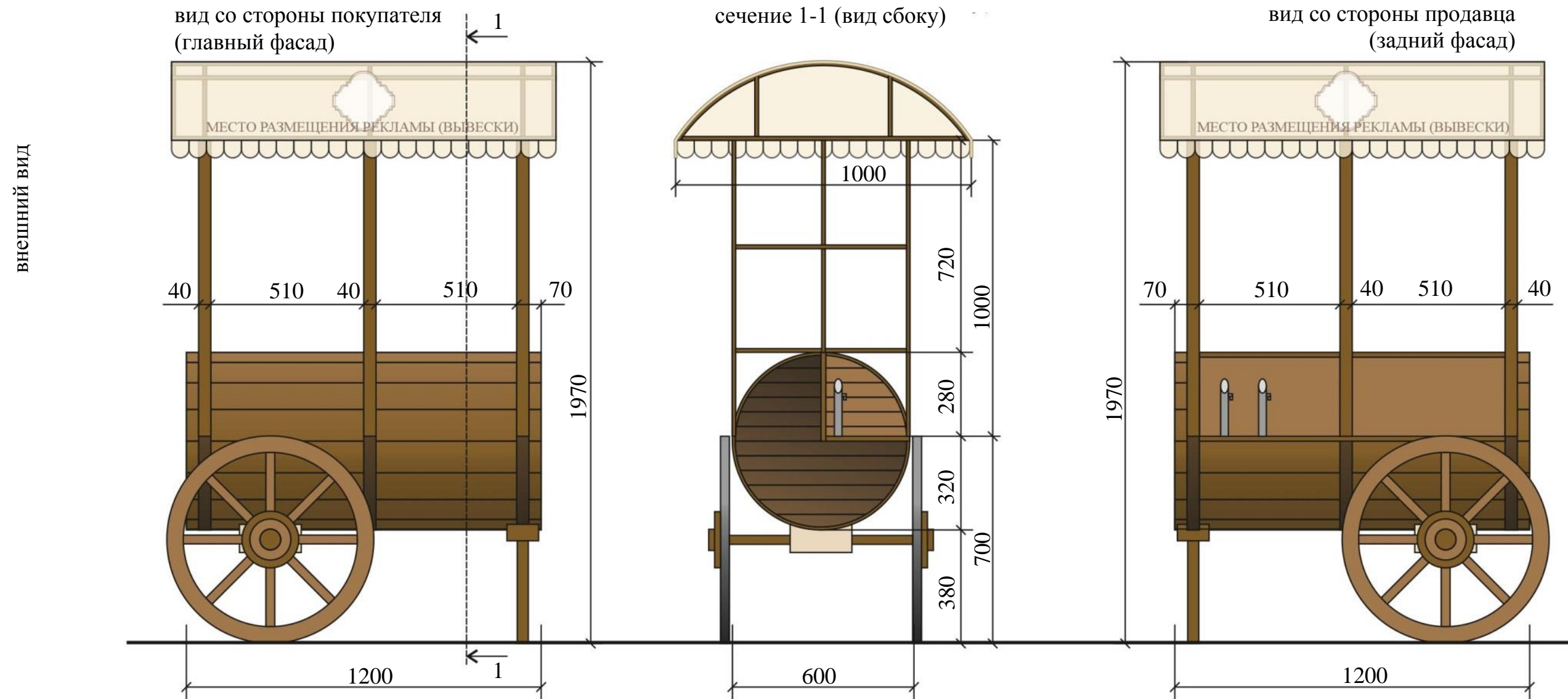

- внешняя отделка – имитация деревянной бочки (для отделки рекомендуется использовать дерево, цвет – темный орех);
- место размещения вывески (рекламы) – нижняя часть навеса (не более $\frac{1}{4}$ высоты) на главном и заднем фасадах;
- цвет купола зонтов – бежевый (RAL 1013 , RAL 1015), имитация холста;
- не допускается размещение рекламы производителя, продукции на стенках ролл – бара.



ТИП 3. Торговая тележка (S – 3,75 кв. м.).

Для сезонной реализации мороженого и сахарной ваты на территории муниципального образования Калининский район.

Устанавливается временно, на сезон торговли мороженым, сахарной ватой и т.д.

Допускается размещать в виде:

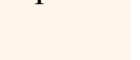
- передвижных витрин для торговли на улице.

- во внешней отделке витрин рекомендуется использовать имитацию дерева (для отделки рекомендуются использовать дерево, цвет – темный орех);
- место размещения вывески (рекламы) – нижняя часть навеса (не более $\frac{1}{4}$ высоты) на главном и заднем фасадах;
- на торцевых фасадах навеса допускается размещать рекламные изображения, занимая при этом не более $\frac{1}{4}$ площадки поверхности фасада;
- цвет купола зонтов – бежевый (RAL 1013 , RAL 1015 ) , имитация холста;
- не допускается размещение рекламы производителя, продукции на стенках витрин.

внешний вид

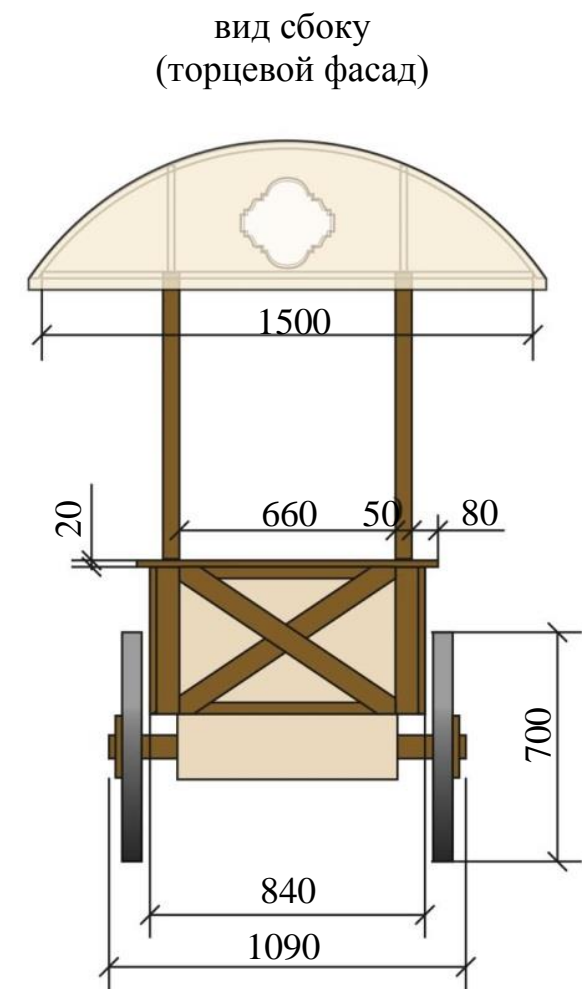
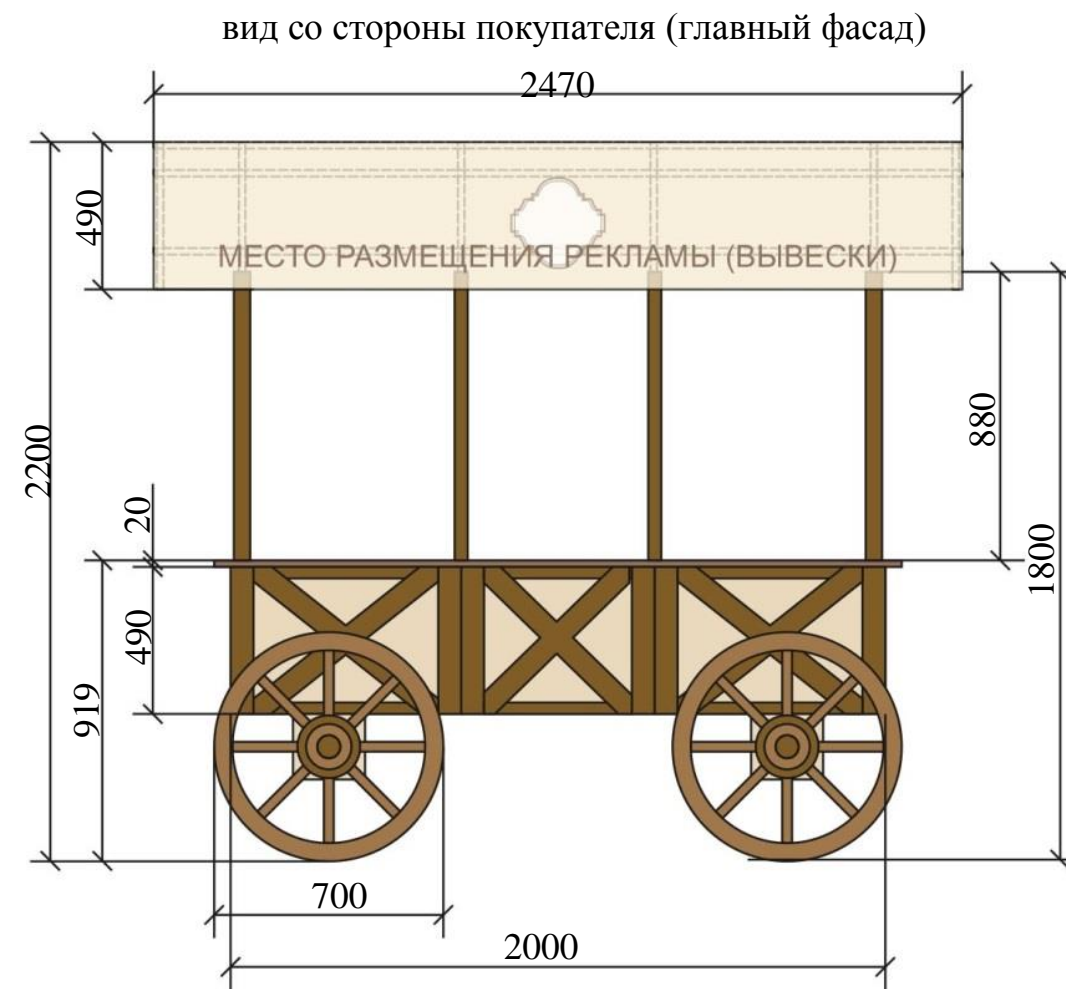

ТИП 4. Торговая тележка (S – 0,9 кв. м.).

Для сезонной реализации кваса и других прохладительных напитков на территории муниципального образования Калининский район.

Устанавливается временно, на сезон торговли прохладительными напитками (квас, лимонад, минеральная вода).

Допускается размещать в виде:

- изотермических передвижных ролл - баров для торговли на улице.

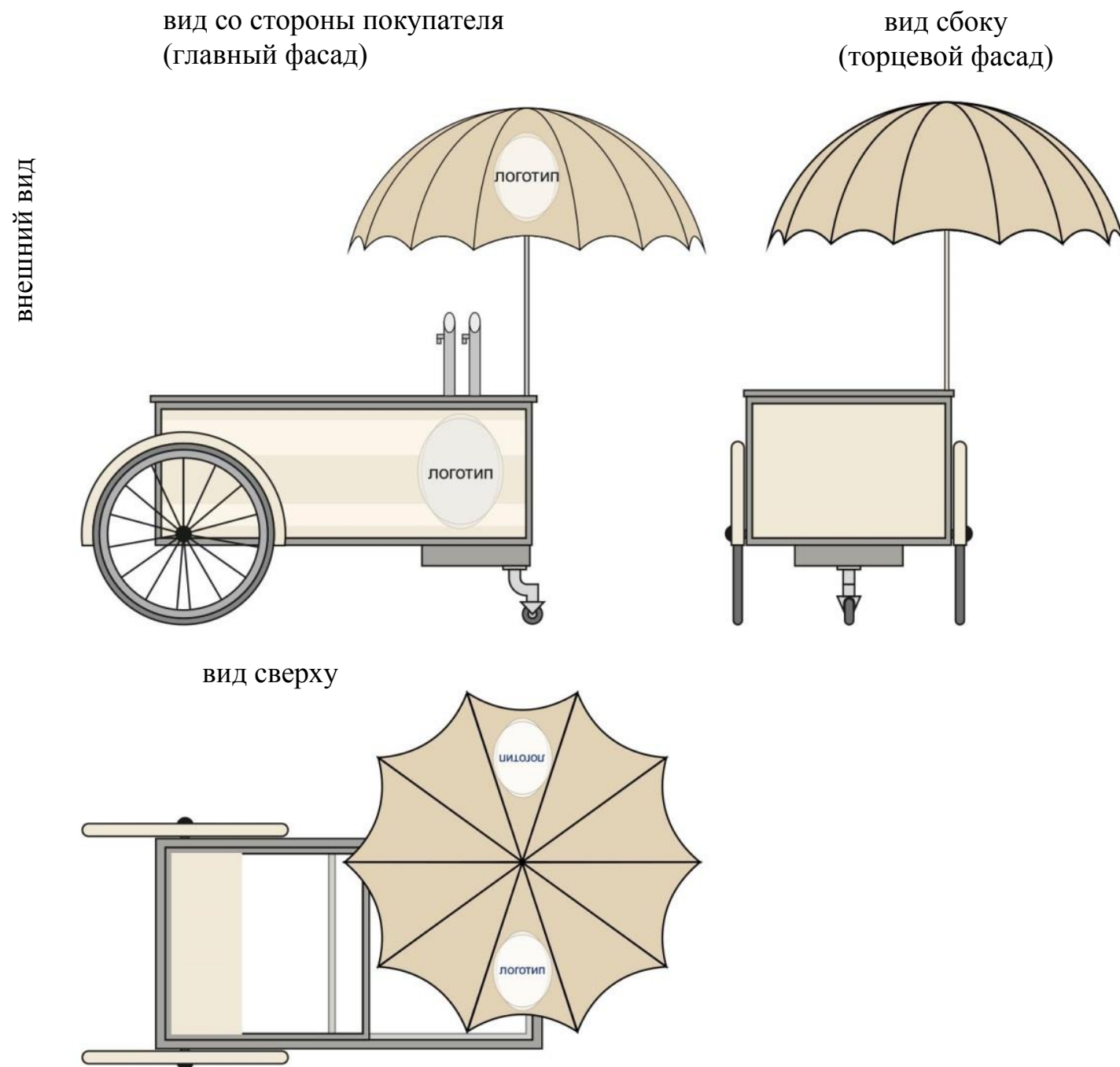

- Варианты оформления торгового оборудования: возможные цвета окраски – RAL 9001 , RAL 7023;
- место размещения вывески (рекламы) – лицевая стенка ролл - бара (не более 1/6 от площади), купол зонта (не более 1/6 общей площади купола) на главном и заднем фасадах;
- на горизонтальной верхней плоскости ролл – бара необходимо размещать ассортиментную карту с указанием цен на реализуемую продукцию;
- цвет купола зонтов – бежевый (RAL 1013 , RAL 1015);
- не допускается размещение рекламы производителя, продукции на стенках ролл – бара и на стенках ролл – баров.

ТИП 5. Торговая тележка (S – 0,72 кв. м.).

Для реализации мороженого на территории муниципального образования Калининский район.

Устанавливается временно, на сезон торговли мороженым.

Допускается размещать в виде:

- изотермических передвижных ролл - баров для торговли на улице.

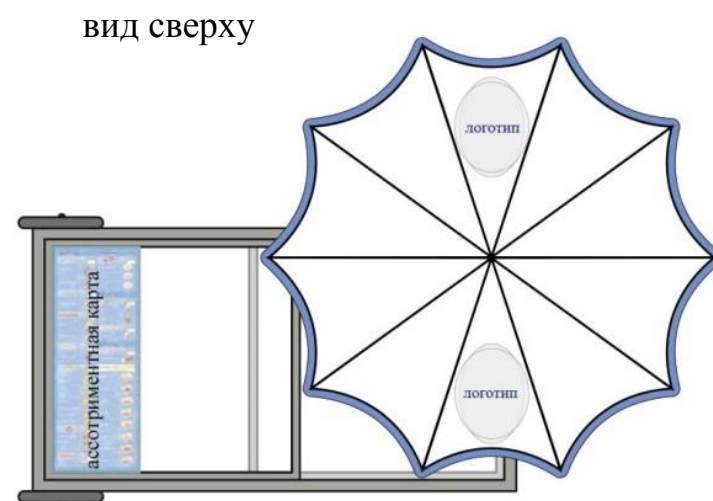
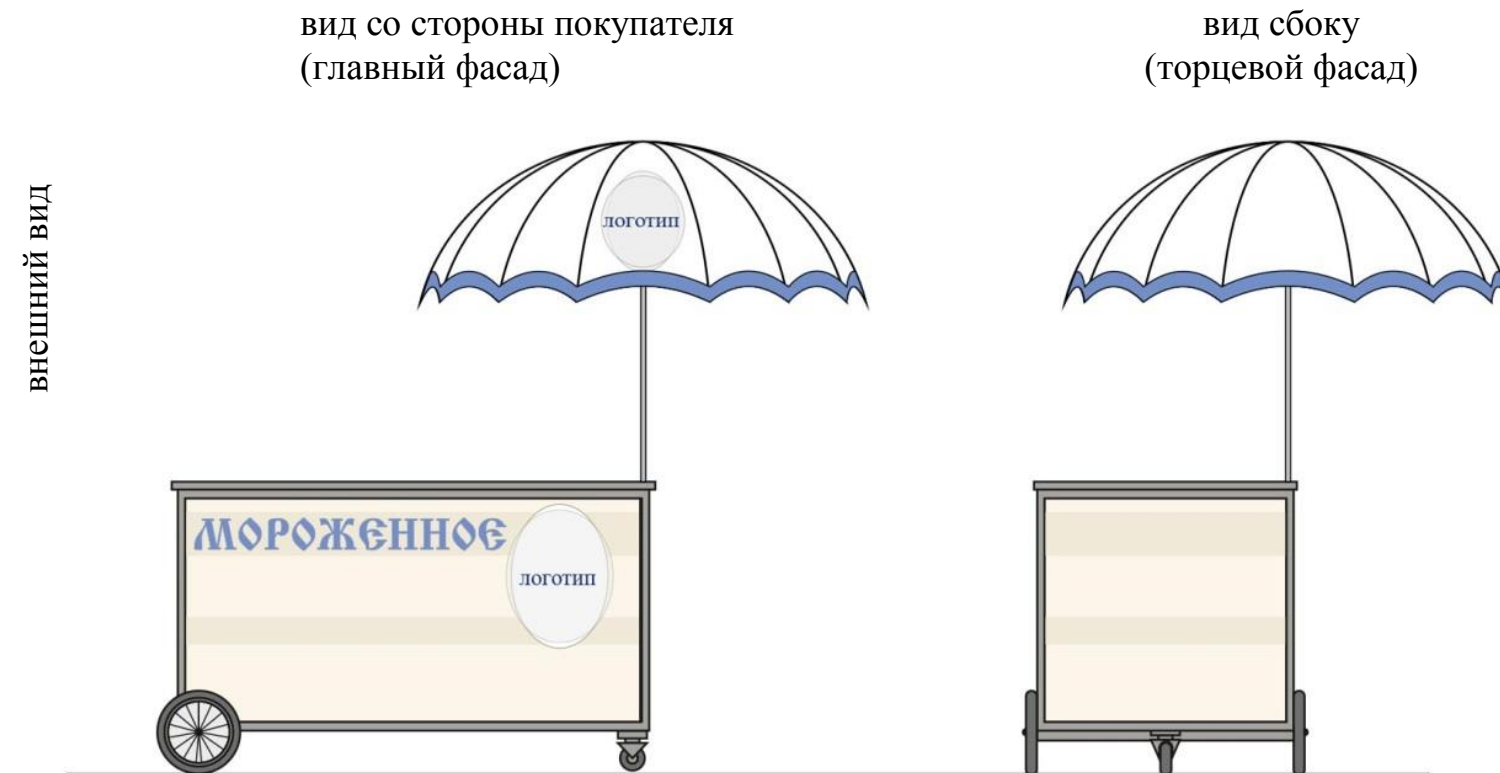

- при оформлении торгового оборудования рекомендуется использовать белый и синий (RAL 5002, 5023) цвета;
- место размещения вывески (рекламы) – лицевая стенка торговой витрины (не более 1/6 от площади), купол зонта (не более 1/10 общей площади купола) на главном и заднем фасадах;
- цвет купола зонтов – белый, допускается сочетание белого с RAL 5002 (ультрамарин) [blue square], RAL 5023 (глубокий голубой) [dark blue square];
- на горизонтальной верхней плоскости витрины необходимо размещать ассортиментную карту с указанием цен на реализуемую продукцию;
- не допускается размещение рекламы производителя, продукции на стенках ролл – бара и на стенках ролл – баров.

вариант оформления торговой витрины



ТИП 1-2. Торговая галерея.



Торговая галерея должна быть выполнена в едином архитектурном решении, состоять из совокупности, но не более пяти (в одном ряду) специализированных павильонов или киосков, симметрично расположенных напротив друг друга.

Должен быть обеспечен беспрепятственный проход для покупателей.



Высота вывески для НТО единая и составляет 200 мм. Вывеска по ширине вписана в фасад, располагается по центральной оси НТО. Все вывески располагаются по одной горизонтальной оси для всех НТО галереи. Надпись на вывеске выполняется шрифтом "Century Gothic", основная надпись выполняется заглавными буквами. Размер шрифта по вертикали – 20 см принимается единым для всех НТО.

Требования к архитектурным решениям галереи в целом соответствуют требованиям к специализированным павильонам или киоскам, из которых она состоит.

ТИП 1.
Конструкции ёлочного базара

пример плана
открытой торговой площадки
елочного базара



-  металлокаркас с покраской (цвет коричневый)
-  деревянные элементы (цвет натурального дерева)

Секция ограждения

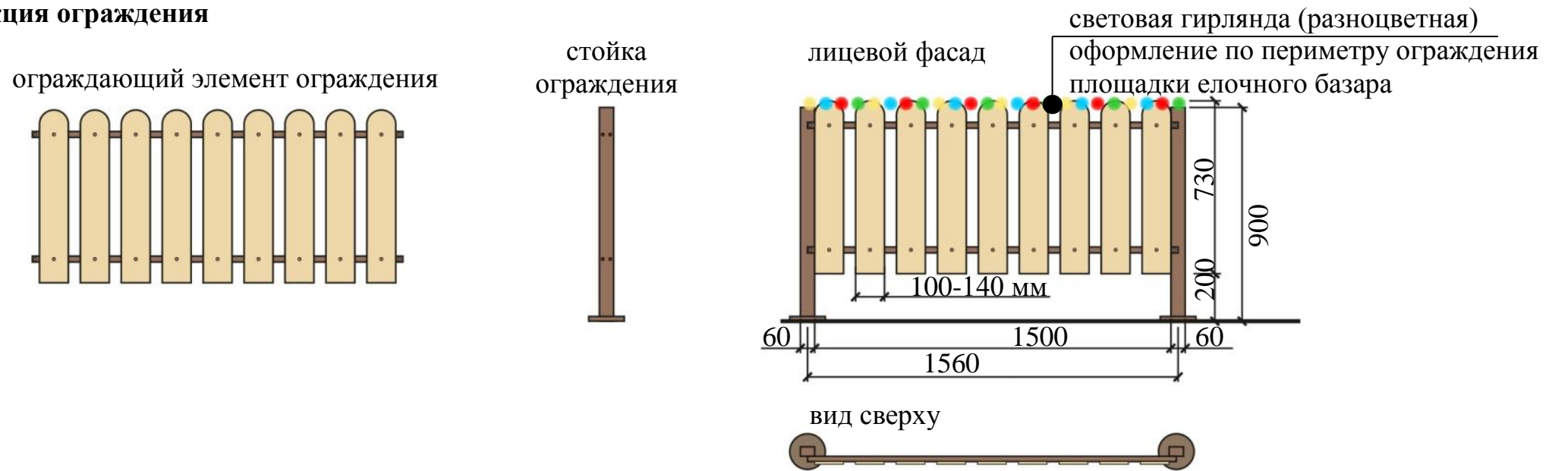

Секция ограждения для оборудования открытых площадок для осуществления сезонной (новогодней, рождественской) реализации хвойных пород деревьев на территории муниципального образования Калининский район. Информационный стенд с указанием названия "Ёлочный базар" (в соответствии с законодательством РФ) должен содержать информацию о режиме работы, ассортименте товара, прейскурант цен на реализуемую продукцию.

Информационный стенд

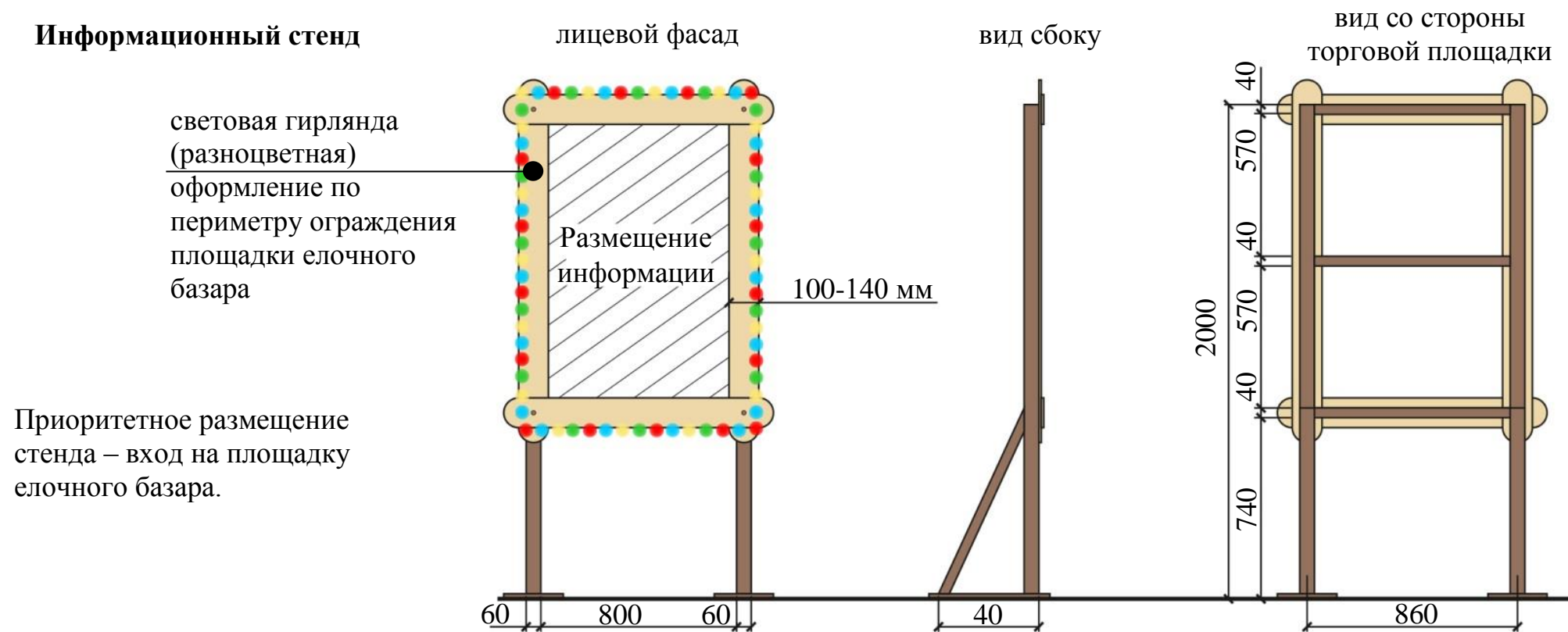

Приоритетное размещение
стенда – вход на площадку
елочного базара.

ТИП 1. Ёлочный базар (S-30,0 кв.м.).

Требования к ёлочным базарам

- 1 Вывеска с указанием организации -
онно – правовой формы торгующей
фирмы.
- 2 Средства пожаротушения.
- 3 Мерная линейка.
4. Наличие документов,
подтверждающих прием денежных
средств.
- 5 Книга жалоб и предложений.
- 6 Красочное оформление.
- 7 Освещение.
8. Ограждение.
- 9 Прейскурант цен.
- 10 Упаковочный материал.
- 11 Информация о режиме работы.



Штраф за елку "без чека"

Елка, купленная на базаре, должна быть упакована в специальную сетку, и к ней обязательно должен прилагаться товарный чек. Товарный чек подтверждает покупку на официальном елочном базаре.

Штраф за нарушения продажи лесных насаждений может составить от 5 тыс. руб.

Статья 8.25 КоАП РФ
Статья 260 УК РФ

Материал несущего каркаса:

Сращенная строганая деревянная рейка хвойных пород 8-12% влажности (ГОСТ 17580-82).

Варианты элементов благоустройства нестационарных торговых объектов.



Рекомендованное размещение у НТО цветников и деревьев.

Обязательное устройство уличного освещения:
 - светодиодный дюралайт;
 - фонари (для павильона "ТИП 1" и павильона "ТИП 2").

Обязательное размещение урн.

Обязательное устройство пандусов при размещении уровня двери выше отметки уровня земли для обеспечения безбарьерной среды для маломобильных групп населения.





Рекомендовано предусматривать праздничное украшение НТО.

Элементы внешнего благоустройства земельного участка для размещения НТО.

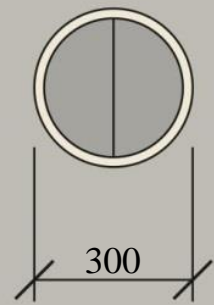
Урна для мусора



-  цвет корпуса урны – RAL 7039
-  цвет верхнего ободка урны – RAL 9001

Цветочное кашпо (подвесное)

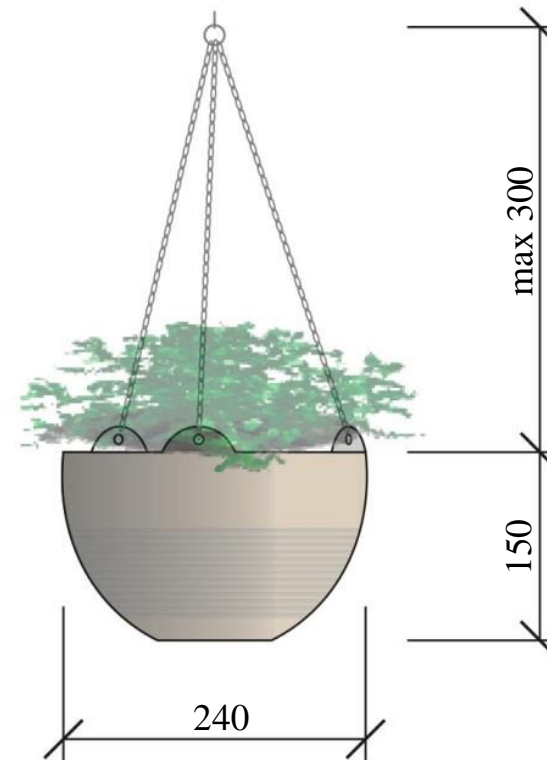



допустимые цвета кашпо

-  белый
-  RAL 9001
-  RAL 1019
-  RAL 9002

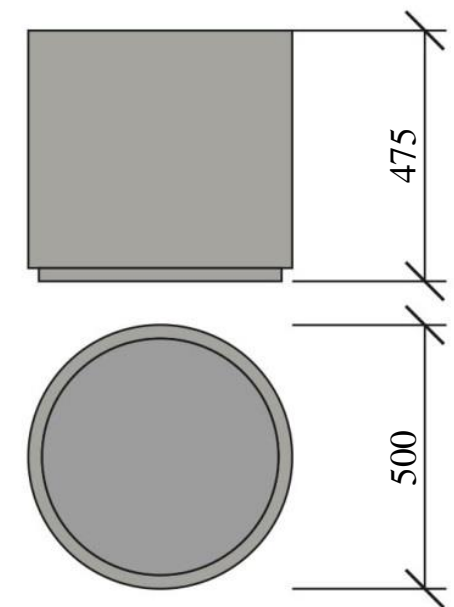
Цветочный напольный вазон



допустимые цвета вазонов

-  RAL 9001
-  RAL 7023

Зонт со столиком

	цвет зонта – RAL 1015
	цвет столика – RAL 1013
	цвет опоры зонта – RAL 7023
	- RAL 6005
	- RAL 3011

фронтальный вид

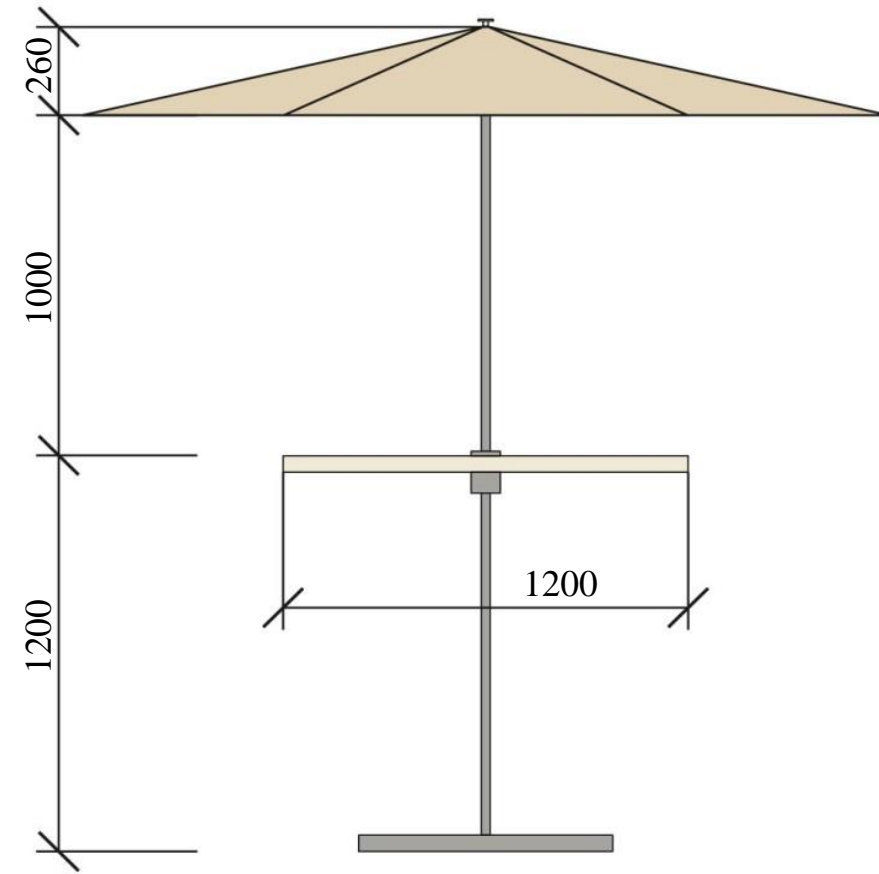

вид сверху

